

ОДОБРЯВАМ /...../

  
**ТОДОР БЕЛЕЖКОВ**  
УПРАВИТЕЛ „ЕЙ И ЕС –  
ЗС МАРИЦА ИЗТОК I“  
ЕООД

## ДОКУМЕНТАЦИЯ

за участие в процедура на публично състезание с предмет:

**“Ремонт и възстановяване на антикорозионно гумено покритие на тръбопроводи,  
съдове, резервоари, абсорбери и спомагателни съоръжения от Сяроочистващата  
инсталация”**

гр. Гълъбово 2019г.



# С Ъ Д Ъ Р Ж А Н И Е

На документацията за участие в публично състезание с предмет:

**„Ремонт и възстановяване на антикорозионно гумено покритие на тръбопроводи, съдове, резервоари, абсорбери и спомагателни съоръжения от Сяроочистващата инсталация”**

Част	Наименование
1.	Техническа спецификация № ME1-FGD-TRS-0486
2.	Единен европейски документ-ЕЕДОП Образец на техническо предложение Декларация за оглед на обекта Образец на ценово предложение
3.	Указания за подготовка на офертата
4.	Проект на договор



# Единен европейски документ за обществени поръчки (ЕЕДОП)

## Част I: Информация за процедурата за възлагане на обществена поръчка и за възлагащия орган или възложителя

### Информация за публикацията

При процедурите за възлагане на обществени поръчки, за които в Официален вестник на Европейския съюз се публикува покана за участие в състезателна процедура, информацията, изисквана съгласно част I, ще бъде извлечена автоматично, при условие че ЕЕДОП е създаден и попълнен чрез посочената по-горе електронна система за ЕЕДОП. Препратка към публикуваното обявление в Официален вестник на Европейския съюз:

#### Получен номер на обявлението

-

#### Номер на обявлението в ОВ S:

-

#### OJS URL

#### Публикация в РОП

05242-2019-0008

Когато не се публикува покана за участие в състезателна процедура в Официален вестник на Европейския съюз или ако не е длъжен да публикува там, възлагащият орган или възложителят трябва да посочи информацията, която позволява процедурата за възлагане на обществена поръчка да бъде недвусмислено идентифицирана (напр. препратка към публикация на национално равнище)

### Идентифициране на възложителя

#### Официално наименование:

Ей И Ес-ЗС Марица Изток I

#### Държава:

България

### Информация относно процедурата за възлагане на обществена поръчка

**Вид процедура**

Не е посочено

**Наименование:**

Ремонт и възстановяване на антикорозионно гумено покритие на тръбопроводи, съдове, резервоари, абсорбери и спомагателни съоръжения от Сяроочистващата инсталация

**Кратко описание:**

Предметът на поръчката включва изпълнение на дейности, свързани с ремонт и възстановяване на антикорозионно гумено покритие на тръбопроводи, съдове, резервоари, абсорбери и спомагателни съоръжения от Сяроочистващата инсталация на територията на ТЕЦ Ей И Ес-ЗС Марица Изток I ЕООД.

**Референтен номер на досието, определен от възлагащия орган или възложителя (ако е приложимо):**

ME1-2019-C-S-002

**Част II: Информация за икономическия оператор****А: Информация за икономическия оператор****Име:**

-

**Улица и номер:**

-

**Пощенски код:**

-

**Град:**

-

**Държава:**

---

**Интернет адрес (уеб адрес) (ако е приложимо):**

-

**Ел. поща:**

-

**Телефон:**

-

**Лице или лица за контакт:**

-

**Идентификационен номер по ДДС, ако е приложимо:**

-

**Ако не е приложимо, посочете друг национален идентификационен номер, ако се изисква и е приложимо.**

-

**Икономическият оператор микро-, малко или средно предприятие ли е?**

- Да
- Не

**Само в случай че поръчката е запазена: икономическият оператор защитено предприятие ли е или социално предприятие, или ще осигури изпълнението на поръчката в контекста на програми за създаване на защитени работни места?**

- Да
- Не

**Какъв е съответният процент работници с увреждания или в неравностойно положение?**

-

**Ако се изисква, посочете по-специално към коя категория или категории работници с увреждания или в неравностойно положение спадат въпросните служители.**

-

---

**Ако е приложимо, посочете дали икономическият оператор е регистриран в официален списък на одобрени икономически оператори или дали има еквивалентен сертификат (напр. съгласно национална квалификационна система или система за предварително класиране)?**

- Да
- Не

- Отговорете на въпросите в останалите части от този раздел, в раздел Б и когато е приложимо — в раздел В от тази част; попълнете част V, когато е приложимо, и при всички случаи попълнете и подпишете част VI.

**а) Посочете наименованието на списъка или сертификата и съответния регистрационен или сертификационен номер, ако е приложимо:**

-

**б) Ако удостоверението за регистрация или сертифициране е налично в електронен формат, посочете:**

-

**в) Посочете препратки към документите, от които става ясно на какво се основава регистрацията или сертифицирането, и ако е приложимо — класификацията в официалния списък:**

-

**г) Регистрацията или сертифицирането обхваща ли всички задължителни критерии за подбор?**

Да

Не

- Попълнете също така липсващата информация в част IV, раздели А, Б, В или Г според случая CAMO ако това се изисква в съответното обявление или в документацията за обществената поръчка

**д) Икономическият оператор може ли да представи удостоверение за платени социалноосигурителни вноски и данъци или информация, която ще позволи на възлагащия орган или възложителя да получи удостоверението чрез пряк безплатен достъп до национална база данни в съответната държава членка?**

Да

Не

**Ако съответната документация е достъпна в електронен формат, посочете:**

-

---

**Икономическият оператор участва ли в процедурата за възлагане на обществена поръчка заедно с други икономически оператори?**

Да

Не

- Уверете се, че останалите участващи оператори представят отделен ЕЕДОП.

**а) Посочете ролята на икономическия оператор в групата (ръководител на групата, отговорник за конкретни задачи...):**

-

**б) Посочете другите икономически оператори, които участват заедно в процедурата за възлагане на обществена поръчка:**

-

**в) Когато е приложимо, посочете името на участващата група:**

-

---

**Когато е приложимо, посочете съответната обособена позиция или позиции, за която(които) икономическият оператор желае да направи оферта:**

-

#### **Б: Информация за представителите на икономическия оператор #1**

- Ако е приложимо, посочете името и адреса на лицето или лицата, упълномощени да представляват икономическия оператор за целите на настоящата процедура за възлагане на обществена поръчка:

**Собствено име**

-

**Фамилно име**

-

**Дата на раждане**

-

**Място на раждане**

-

**Улица и номер:**

-

**Пощенски код:**

-

**Град:**

-

**Държава:**

---

**Ел. поща:**

-

**Телефон:**

-

**Длъжност/Действащ в качеството си на:**

-

**Ако е необходимо, посочете подробна информация за представителството (форми, обхват, цел...):**

-

### **В: Информация относно използването на капацитета на други субекти**

**Икономическият оператор ще използва ли капацитета на други субекти, за да изпълни критериите за подбор, посочени в част IV, и критериите и правилата (ако има такива), посочени в част V по-долу?**

Да

Не

- Представете отделно за всеки от съответните субекти надлежно попълнен и подписан от тях ЕЕДОП, в който се посочва информацията, изисквана в раздели А и Б от настоящата част и в част III.

Обръщаме Ви внимание, че следва да бъдат включени и техническите лица или органи, които не са свързани пряко с предприятието на икономическия оператор, и особено тези, които отговарят за контрола на качеството, а при обществените поръчки за строителство — тези, които икономическият оператор може да използва за извършване на строителството.

Посочете информацията съгласно части IV и V за всеки от съответните субекти, доколкото тя има отношение към специфичния капацитет, който икономическият оператор ще използва.

### **Г: Информация за подизпълнители, чийто капацитет икономическият оператор няма да използва**

- (Разделът се попълва само ако тази информация се изисква изрично от възлагащия орган или възложителя.)

**Икономическият оператор възнамерява ли да възложи на трети страни изпълнението на част от поръчката?**



Да

Не

**Ако да и доколкото е известно, приложете списък на предлаганите подизпълнители:**

-

- Ако възлагащият орган или възложителят изрично изисква тази информация в допълнение към информацията съгласно част I, предоставете информацията, изисквана съгласно раздели А и Б от настоящата част и част III, за всеки подизпълнител/за всяка от съответните категории подизпълнители.

### **Част III: Основания за изключване**

#### **А: Основания, свързани с наказателни присъди**

**В член 57, параграф 1 от Директива 2014/24/ЕС са посочени следните основания за изключване:**

##### **Участие в престъпна организация**

Издадена ли е по отношение на икономическия оператор или на лице, което е член на неговия административен, управителен или надзорен орган или което има правомощия да го представлява, да взема решения или да упражнява контрол в рамките на тези органи, окончателна присъда за участие в престъпна организация, която е произнесена най-много преди пет години или съгласно която продължава да се прилага период на изключване, пряко определен в присъдата? Съгласно определението в член 2 от Рамково решение 2008/841/ПВР на Съвета от 24 октомври 2008 г. относно борбата с организираната престъпност (ОВ L 300, 11.11.2008 г., стр. 42).

Отговор:

Да

Не

**Дата на присъдата**

-

**Основание**

-

**Лице, което е осъдено**

-  
**Доколкото е пряко указано в присъдата: срока на изключване.**

-  
Предприели ли сте мерки, с които да докажете своята надеждност („реабилитиране по своя инициатива“)?

Да

Не

**Моля, опишете подробно**

---

---

Тази информация достъпна ли е безплатно за органите от база данни в държава — членка на ЕС?

Да

Не

**URL**

-  
**Код**

-  
**Издаден(о) от**

-  
**Корупция**

Издадена ли е по отношение на икономическия оператор или на лице, което е член на неговия административен, управителен или надзорен орган или което има правомощия да го представлява, да взема решения или да упражнява контрол в рамките на тези органи, окончателна присъда за измама, която е произнесена най-много преди пет години или съгласно която продължава да се прилага период на изключване, пряко определен в присъдата? Съгласно определението в член 3 от Конвенцията за борба с корупцията, в която участват длъжностни лица на Европейските общности или длъжностни лица на държавите — членки на Европейския съюз (ОВ С 195, 25.6.1997 г., стр. 1), и в член 2, параграф 1 от Рамково решение 2003/568/ПВР на Съвета от 22 юли 2003 г. относно борбата с корупцията в частния сектор (ОВ L 192, 31.7.2003 г., стр. 54). Това основание за изключване обхваща и корупцията съгласно определението в националното законодателство на възлагащия орган (възложителя) или на икономическия оператор.

Отговор:

Да

Не

**Дата на присъдата**

-

**Основание**

-

**Лице, което е осъдено**

-

**Доколкото е пряко указано в присъдата: срока на изключване.**

-

Предприели ли сте мерки, с които да докажете своята надеждност („реабилитиране по своя инициатива“)?

Да

Не

**Моля, опишете подробно**

-

---

---

Тази информация достъпна ли е безплатно за органите от база данни в държава — членка на ЕС?

Да

Не

**URL**

-

**Код**

-

**Издаден(о) от**

-

**Измама**

Издадена ли е по отношение на икономическия оператор или на лице, което е член на неговия административен, управителен или надзорен орган или което има правомощия да го представлява, да взема решения или да упражнява контрол в рамките на тези органи, окончателна присъда за измама, която е произнесена най-много преди пет години или съгласно която продължава да се прилага период на изключване, пряко определен в присъдата? По смисъла на член 1 от Конвенцията за защита на финансовите интереси на Европейските общности (ОВ С 316, 27.11.1995 г., стр. 48).

Отговор:

Да

Не

**Дата на присъдата**

-

**Основание**

-

**Лице, което е осъдено**

-

**Доколкото е пряко указано в присъдата: срока на изключване.**

-

Предприели ли сте мерки, с които да докажете своята надеждност („реабилитиране по своя инициатива“)?

Да

Не

**Моля, опишете подробно**

-

---

---

Тази информация достъпна ли е безплатно за органите от база данни в държава — членка на ЕС?

Да

Не

**URL**

-

**Код**

-

**Издаден(о) от**

-

**Терористични престъпления или престъпления, които са свързани с терористични дейности**

Издадена ли е по отношение на икономическия оператор или на лице, което е член на неговия административен, управителен или надзорен орган или което има правомощия да го представлява, да взема решения или да упражнява контрол в рамките на тези органи, окончателна присъда за участие в престъпна организация, която е произнесена най-много преди пет години или съгласно която продължава да се прилага период на

изключване, пряко определен в присъдата? Съгласно определението в членове 1 и 3 от Рамково решение на Съвета от 13 юни 2002 г. относно борба с тероризма (ОВ L 164, 22.6.2002 г., стр. 3). Това основание за изключване също обхваща подбудителство, помагачество или съучастие или опит за извършване на престъпление, както е посочено в член 4 от същото рамково решение.

Отговор:

Да

Не

**Дата на присъдата**

-

**Основание**

-

**Лице, което е осъдено**

-

**Доколкото е пряко указано в присъдата: срока на изключване.**

-

Предприели ли сте мерки, с които да докажете своята надеждност („реабилитиране по своя инициатива“)?

Да

Не

**Моля, опишете подробно**

-

---

---

Тази информация достъпна ли е безплатно за органите от база данни в държава — членка на ЕС?

Да

Не

**URL**

-

**Код**

-

**Издаден(о) от**

-

**Изпирание на пари или финансиране на тероризъм**

Издадена ли е по отношение на икономическия оператор или на лице, което е член на неговия административен, управителен или надзорен орган или което има правомощия да го представлява, да взема решения или да упражнява контрол в рамките на тези органи, окончателна присъда за участие в престъпна организация, която е произнесена най-много преди пет години или съгласно която продължава да се прилага период на изключване, пряко определен в присъдата? Съгласно определението в член 1 от Директива 2005/60/ЕО на Европейския парламент и на Съвета от 26 октомври 2005 г. за предотвратяване използването на финансовата система за целите на изпирането на пари и финансирането на тероризъм (ОВ L 309, 25.11.2005 г., стр. 15).

Отговор:

Да

Не

**Дата на присъдата**

-

**Основание**

-

**Лице, което е осъдено**

-

**Доколкото е пряко указано в присъдата: срока на изключване.**

-

Предприели ли сте мерки, с които да докажете своята надеждност („реабилитиране по своя инициатива“)?

Да

Не

**Моля, опишете подробно**

-

---

---

Тази информация достъпна ли е безплатно за органите от база данни в държава — членка на ЕС?

Да

Не

**URL**

-

**Код**

-

**Издаден(о) от**

-

**Детски труд и други форми на трафик на хора**

Издадена ли е по отношение на икономическия оператор или на лице, което е член на неговия административен, управителен или надзорен орган или което има правомощия да го представлява, да взема решения или да упражнява контрол в рамките на тези органи, окончателна присъда за участие в престъпна организация, която е произнесена най-много преди пет години или съгласно която продължава да се прилага период на изключване, пряко определен в присъдата? Съгласно определението в член 2 от Директива 2011/36/ЕС на Европейския парламент и на Съвета от 5 април 2011 г. относно предотвратяването и борбата с трафика на хора и защитата на жертвите от него и за замяна на Рамково решение 2002/629/ПВР на Съвета (ОВ L 101, 15.4.2011 г., стр. 1).

Отговор:

- Да
- Не

**Дата на присъдата**

-

**Основание**

-

**Лице, което е осъдено**

-

**Доколкото е пряко указано в присъдата: срока на изключване.**

-

Предприели ли сте мерки, с които да докажете своята надеждност („реабилитиране по своя инициатива“)?

- Да
- Не

**Моля, опишете подробно**

-

---

---

Тази информация достъпна ли е безплатно за органите от база данни в държава — членка на ЕС?

- Да

Не

**URL**

-

**Код**

-

**Издаден(о) от**

-

## **Б: Основания, свързани с плащането на данъци или социалноосигурителни вноски**

**В член 57, параграф 2 от Директива 2014/24/ЕС са посочени следните основания за изключване:**

### **Плащане на данъци**

Икономическият оператор извършил ли е нарушение, свързано със задълженията му за плащане на данъци, както в страната, в която е установен, така и в държавата членка на възлагащия орган или възложителя, ако е различна от държавата на установяване?

Отговор:

Да

Не

**Съответна държава или държава членка**

---

**Размер на съответната сума**

-

---

Нарушението на задълженията констатирано ли е с други средства, различни от съдебно или административно решение?

Да

Не

Ако нарушението на задълженията е констатирано със съдебно решение или с административен акт, решението или актът с окончателен и обвързващ характер ли е?

Да

Не

**Посочете датата на присъдата или решението/акта.**

-



**В случай на присъда — срока на изключване, ако е определен пряко в присъдата:**

-

**Опишете използваните средства.**

-

Икономическият оператор изпълнил ли е задълженията си, като изплати или поеме обвързващ ангажимент да изплати дължимите данъци или социалноосигурителни вноски, включително, когато е приложимо, всички начислени лихви или глоби?

Да

Не

**Моля, опишете подробно**

-

---

Тази информация достъпна ли е безплатно за органите от база данни в държава — членка на ЕС?

Да

Не

**URL**

-

**Код**

-

**Издаден(о) от**

-

**Плащане на социалноосигурителни вноски**

Икономическият оператор извършил ли е нарушение, свързано със задълженията му за плащане на социалноосигурителни вноски, както в страната, в която е установен, така и в държавата членка на възлагащия орган или възложителя, ако е различна от държавата на установяване?

Отговор:

Да

Не

**Съответна държава или държава членка**

---

**Размер на съответната сума**

-

---

Нарушението на задълженията констатирано ли е с други средства, различни от съдебно или административно решение?

- Да
- Не

Ако нарушението на задълженията е констатирано със съдебно решение или с административен акт, решението или актът с окончателен и обвързващ характер ли е?

- Да
- Не

**Посочете датата на присъдата или решението/акта.**

-

**В случай на присъда — срока на изключване, ако е определен пряко в присъдата:**

-

**Опишете използваните средства.**

-

Икономическият оператор изпълнил ли е задълженията си, като изплати или поеме обвързващ ангажимент да изплати дължимите данъци или социалноосигурителни вноски, включително, когато е приложимо, всички начислени лихви или глоби?

- Да
- Не

**Моля, опишете подробно**

-

---

Тази информация достъпна ли е безплатно за органите от база данни в държава — членка на ЕС?

- Да
- Не

**URL**

-

**Код**

-

**Издаден(о) от**

-

## **В: Основания, свързани с несъстоятелност, конфликти на интереси или професионално нарушение**

**В член 57, параграф 4 от Директива 2014/24/ЕС са посочени следните основания за изключване:**

### **Несъстоятелност**

Икономическият оператор обявен ли е в несъстоятелност?

Отговор:

Да

Не

**Моля, опишете подробно**

-

**Посочете причините, поради които въпреки това икономическият оператор ще бъде в състояние да изпълни поръчката. Тази информация не се предоставя, ако в случая изключването на икономически оператори е задължително съгласно приложимото национално право без каквато и да е възможност за дерогация дори ако икономическият оператор е в състояние да изпълни поръчката.**

-

---

Тази информация достъпна ли е безплатно за органите от база данни в държава — членка на ЕС?

Да

Не

**URL**

-

**Код**

-

**Издаден(о) от**

-

**Производство по несъстоятелност**

Икономическият оператор предмет ли е на производство по несъстоятелност или ликвидация?

Отговор:

Да

Не

**Моля, опишете подробно**

-

**Посочете причините, поради които въпреки това икономическият оператор ще бъде в състояние да изпълни поръчката. Тази информация не се предоставя, ако в случая изключването на икономически оператори е задължително съгласно приложимото национално право без каквато и да е възможност за дерогация дори ако икономическият оператор е в състояние да изпълни поръчката.**

-

---

Тази информация достъпна ли е безплатно за органите от база данни в държава — членка на ЕС?

Да

Не

**URL**

-

**Код**

-

**Издаден(о) от**

-

**Споразумение с кредиторите**

Има ли икономическият оператор споразумение с кредиторите?

Отговор:

Да

Не

**Моля, опишете подробно**

-

**Посочете причините, поради които въпреки това икономическият оператор ще бъде в състояние да изпълни поръчката. Тази информация не се предоставя, ако в случая изключването на икономически оператори е задължително съгласно приложимото национално право без каквато и да е възможност за дерогация дори ако икономическият оператор е в състояние да изпълни поръчката.**

-

---

Тази информация достъпна ли е безплатно за органите от база данни в държава — членка на ЕС?

Да

Не

**URL**

-

**Код**

-

**Издаден(о) от**

-

**Аналогична на несъстоятелност ситуация съгласно националното законодателство**

Намира ли се икономическият оператор в аналогична на несъстоятелност ситуация, възникваща от сходна процедура съгласно националните закони и подзаконни актове?

Отговор:

Да

Не

**Моля, опишете подробно**

-

**Посочете причините, поради които въпреки това икономическият оператор ще бъде в състояние да изпълни поръчката. Тази информация не се предоставя, ако в случая изключването на икономически оператори е задължително съгласно приложимото национално право без каквато и да е възможност за дерогация дори ако икономическият оператор е в състояние да изпълни поръчката.**

-

---

Тази информация достъпна ли е безплатно за органите от база данни в държава — членка на ЕС?

Да

Не

**URL**

-

**Код**

-

**Издаден(о) от**

-

**Управляване на активите от ликвидатор**

Активите на икономическия оператор управляват ли се от ликвидатор или от съда?

Отговор:

Да

Не

**Моля, опишете подробно**

-

**Посочете причините, поради които въпреки това икономическият оператор ще бъде в състояние да изпълни поръчката. Тази информация не се предоставя, ако в случая изключването на икономически оператори е задължително съгласно приложимото национално право без каквато и да е възможност за дерогация дори ако икономическият оператор е в състояние да изпълни поръчката.**

-

---

Тази информация достъпна ли е безплатно за органите от база данни в държава — членка на ЕС?

Да

Не

**URL**

-

**Код**

-

**Издаден(о) от**

-

**Прекратена стопанска дейност**

Стопанската дейност на икономическия оператор прекратена ли е?

Отговор:

Да

Не

**Моля, опишете подробно**

-

**Посочете причините, поради които въпреки това икономическият оператор ще бъде в състояние да изпълни поръчката. Тази информация не се предоставя, ако в случая изключването на икономически оператори е задължително съгласно приложимото национално право без каквато и да е възможност за дерогация дори ако икономическият оператор е в състояние да изпълни поръчката.**

-

Тази информация достъпна ли е безплатно за органите от база данни в държава — членка на ЕС?

Да

Не

**URL**

-

**Код**

-

**Издаден(о) от**

-

**Конфликт на интереси, свързан с участието в процедурата за възлагане на обществена поръчка**

Икономическият оператор има ли информация за конфликт на интереси съгласно посоченото в националното законодателство, в обявлението или в документацията за обществената поръчка, свързан с участието му в процедурата за възлагане на обществената поръчка?

Отговор:

Да

Не

**Моля, опишете подробно**

-

**Пряко или косвено участие в подготовката на процедурата за възлагане на обществена поръчка**

Икономическият оператор или свързано с него предприятие предоставяли ли са консултантски услуги на възлагащия орган или на възложителя, или участвали ли са по друг начин в подготовката на процедурата за възлагане на обществена поръчка?

Отговор:

Да

Не

**Моля, опишете подробно**

-

**Подаване на неверни данни, укриване на информация, непредставяне на придружаващи документи и получаване на поверителна информация във връзка с процедурата**

Икономическият оператор извършил ли е някое от следните действия:

- а) Виновен е за подаване на неверни данни при предоставянето на информацията, необходима за удостоверяване на липсата на основания за изключване или на изпълнението на критериите за подбор,
- б) Укрил е такава информация,
- в) Не е могъл без забавяне да предостави съответните документи, изисквани от възлагащия орган или възложителя, и
- г) Опитал се е да упражни непозволено влияние върху процеса на вземане на решения от възлагащия орган или възложителя, да получи поверителна информация, която може да му даде неоправдани предимства в процедурата за възлагане на обществена поръчка, или да предостави поради небрежност подвеждаща информация, която може да окаже съществено влияние върху решенията по отношение на изключването, подбора или възлагането?

Отговор:

- Да
- Не

### **Г: Специфични национални основания за изключване**

**Прилагат ли се специфични национални основания за изключване, които са посочени в обявлението или в документацията за обществената поръчка?**

#### **Специфични национални основания за изключване**

Други основания за изключване, които може да бъдат предвидени в националното законодателство на държавата членка на възлагащия орган или възложителя. Прилагат ли се специфични национални основания за изключване, които са посочени в обявлението или в документацията за обществената поръчка?

Отговор:

- Да
- Не

**Моля, опишете подробно**

-

---

Тази информация достъпна ли е безплатно за органите от база данни в държава — членка на ЕС?

- Да
- Не



**URL**

-

**Код**

-

**Издаден(о) от**

-

## **Част IV: Критерии за подбор**

### **В: Технически и професионални способности**

**В член 58, параграф 4 от Директива 2014/24/ЕС са посочени следните критерии за подбор:**

**За поръчки за услуги: извършени услуги от конкретния вид**

Само за обществени поръчки за услуги: През референтния период икономическият оператор е предоставил следните основни услуги от конкретния вид. Възлагащите органи могат да изискат наличието на опит до три години и да приемат опит отпреди повече от три години.

**Описание**

-

**Сума**

-

---

**Начална дата**

-

**Крайна дата**

-

**Получатели**

-

---

Тази информация достъпна ли е безплатно за органите от база данни в държава — членка на ЕС?

Да

Не

**URL**

-

**Код**

-

**Издаден(о) от**

-

**Образователна и професионална квалификация**

Доставчикът на услугата или самият изпълнител и/или ръководният му състав (в зависимост от изискванията, посочени в обявлението или в документацията за обществената поръчка) притежават следната образователна и професионална квалификация:

**Моля, опишете подробно**

-

---

Тази информация достъпна ли е безплатно за органите от база данни в държава — членка на ЕС?

Да

Не

**URL**

-

**Код**

-

**Издаден(о) от**

-

**Инструменти, съоръжения или техническо оборудване**

Следните инструменти, съоръжения или техническо оборудване ще бъдат на негово разположение за изпълнение на договора:

**Моля, опишете подробно**

-

---

Тази информация достъпна ли е безплатно за органите от база данни в държава — членка на ЕС?

Да

Не

**URL**

-

**Код**

-

**Издаден(о) от**

-

### **Възлагане на подизпълнители в процентно изражение**

Икономическият оператор възнамерява евентуално да възложи на подизпълнител изпълнението на следната част (процентно изражение) от поръчката. Ако икономическият оператор е решил да възложи на подизпълнители изпълнението на част от договора и ще използва капацитета на подизпълнителя, за да изпълни тази част, попълнете отделен ЕЕДОП за подизпълнителите, вж. част II, раздел В по-горе.

### **Опишете по-конкретно:**

-

## **Г: Схеми за осигуряване на качеството и стандарти за екологично управление**

**В член 62, параграф 2 от Директива 2014/24/ЕС са посочени следните критерии за подбор:**

### **Сертификати от независими органи, удостоверяващи стандарти за осигуряване на качеството**

Икономическият оператор ще може ли да представи сертификати, изготвени от независими органи и доказващи, че икономическият оператор отговаря на стандартите за осигуряване на качеството, включително тези за достъпност за хора с увреждания?

Отговор:

Да

Не

**Ако „не“, обяснете защо и посочете какви други доказателства относно схемата за осигуряване на качеството могат да бъдат представени:**

-

---

Тази информация достъпна ли е безплатно за органите от база данни в държава — членка на ЕС?

Да

Не

**URL**

-

**Код**

-

**Издаден(о) от**

-

**Сертификати от независими органи, удостоверяващи системи или стандарти за екологично управление**

Икономическият оператор ще може ли да представи сертификати, изготвени от независими органи, доказващи, че икономическият оператор отговаря на задължителните стандарти или системи за екологично управление?

Отговор:

Да

Не

**Ако „не“, обяснете защо и посочете какви други доказателства относно системите или стандартите за екологично управление могат да бъдат представени:**

-

---

Тази информация достъпна ли е безплатно за органите от база данни в държава — членка на ЕС?

Да

Не

**URL**

-

**Код**

-

**Издаден(о) от**

-

**Край**

## **Част V: Намаляване на броя на квалифицираните кандидати**

**Икономическият оператор декларира, че:**

**Изпълнява обективните и недискриминационни критерии или правила, които трябва да бъдат приложени, за да се ограничи броят на кандидатите по следния начин:**

**В случай че се изискват определени сертификати или други документални доказателства, посочете за всеки от тях дали икономическият оператор разполага с изискваните документи:**

Ако някои от тези сертификати или документални доказателства са на разположение в електронен формат, посочете за всеки от тях:

Отговор:

Да

Не

**Моля, опишете подробно**

-

---

Тази информация достъпна ли е безплатно за органите от база данни в държава — членка на ЕС?

Да

Не

**URL**

-

**Код**

-

**Издаден(о) от**

-

## Част VI: Заключение

Икономическият оператор декларира, че информацията, посочена в части II — V по-горе, е вярна и точна и че е представена с ясното разбиране на последствията при представяне на неверни данни.

Икономическият оператор официално декларира, че е в състояние при поискване и без забава да представи указаните сертификати и други документални доказателства, освен в случаите, когато:

а) възлагащият орган или възложителят може да получи

придружаващите документи чрез пряк достъп до съответната национална база данни във всяка държава членка, която е достъпна

безплатно (при условие че икономическият оператор е предоставил необходимата информация (уеб адрес, орган или организация, издали документа, точна информация за документа), за да може възлагащият орган или възложителят да направят това. Когато има такова изискване, информацията трябва да бъде придружена със съответното съгласие за достъп до документите), или

б) считано от 18 октомври 2018 г. най-късно (в зависимост от

изпълнението на член 59, параграф 5, втора алинея от Директива

2014/24/ЕС на национално равнище), възлагащият орган или възложителят вече притежава съответната документация.

Икономическият оператор дава своето официално съгласие възлагащият орган или възложителят, посочен в Част I, да получи достъп до документите, подкрепящи информацията, предоставена в Част III и Част IV от настоящия Единен европейски документ за обществени поръчки, за целите на обществената поръчка, посочена в Част I.

Дата, място и — когато се изисква или е необходимо — подпис(и):

**Дата**

-

**Място**

-

**Подпис**



Утвърдил:

/Тодор Бележков,

Управител Ей И Ес-3С Марица Изток 1 ЕООД /

Дата: 08.01.2019

Изготвил:

Димитър Митев  
Инженер, производствено  
планиране, прогнозиране и  
развитие

Проверил:

Петя Димитрова  
Ръководител отдел СОИ, ВПИ  
и СЕО

14 1

## ТЕХНИЧЕСКА СПЕЦИФИКАЦИЯ

Наименование:

**Ремонт и възстановяване на антикорозионно гумено покритие на тръбопроводи, съдове, резервоари, абсорбери и спомагателни съоръжения от Сяроочистващата инсталация.**

Документ:

**ME1-FGD-TRS-0486**

Местоположение на документа в Системата за контрол на документи MS Share Point на Ей И Ес Марица

Библиотека:/1.ТЕЦ/5.Инженеринг/11.Технически спецификации

**Всички подписи в Техническата спецификация са заличени съгласно чл.23, ал.2 от ЗЗЛД**

	Документ №: <b>ME1-FGD-TRS-0486</b> <b>ТЕХНИЧЕСКА СПЕЦИФИКАЦИЯ</b>	Рев. No: 0 Дата: 08.01.2019
	<b>Ремонт и възстановяване на антикорозионно гумено покритие на тръбопроводи, съдове, резервоари, абсорбери и спомагателни съоръжения от Сяроочистващата инсталация</b>	Страница: 2/10

## Съдържание:

<b>1</b>	<b>РЕЗЮМЕ .....</b>	<b>3</b>
<b>2</b>	<b>ОПИСАНИЕ НА СЪЩЕСТВУВАЩОТО ПОЛОЖЕНИЕ .....</b>	<b>3</b>
<b>3</b>	<b>ОБХВАТ НА РАБОТАТА .....</b>	<b>3</b>
<b>4</b>	<b>ТЕХНИЧЕСКИ ИЗИСКВАНИЯ .....</b>	<b>5</b>
<b>4.1</b>	<b>Технически изисквания към услугата .....</b>	<b>5</b>
<b>4.2</b>	<b>Технически изисквания към Изпълнителя</b>	
	Error! Bookmark not defined.	
<b>5</b>	<b>ИЗИСКВАНИЯ ПО ОСИГУРЯВАНЕ НА ЗБУТ, ООС И СИГУРНОСТ .....</b>	<b>9</b>
<b>6</b>	<b>ИЗПИТАНИЯ И ВЪВЕЖДАНЕ В ЕКСПЛОАТАЦИЯ .....</b>	<b>9</b>
<b>7</b>	<b>РЕФЕРЕНТНИ ДОКУМЕНТИ .....</b>	<b>9</b>



	Документ №: <b>ME1-FGD-TRS-0486</b> <b>ТЕХНИЧЕСКА СПЕЦИФИКАЦИЯ</b>	Рев. No: 0 Дата: 08.01.2019
	<b>Ремонт и възстановяване на антикорозионно гумено покритие на тръбопроводи, съдове, резервоари, абсорбери и спомагателни съоръжения от Сяроочистващата инсталация</b>	Страница: 3/10

## 1 РЕЗЮМЕ

Тази техническа спецификация определя изискванията за изпълнение на дейностите свързани с ремонт и възстановяване на антикорозионно гумено покритие на тръбопроводи, съдове, резервоари, абсорбери и спомагателни съоръжения от Сяроочистващата инсталация на територията на ТЕЦ Ей И Ес-ЗС Марица Изток I ЕООД.

## 2 ОПИСАНИЕ НА СЪЩЕСТВУВАЩОТО ПОЛОЖЕНИЕ

На територията на ТЕЦ Ей И Ес-ЗС Марица Изток I е изградена сяроочистваща инсталация за пречистване от серен диоксид на димните газове генерирани при изгаряне на лигнитни въглища в котлите на централата.

Съгласно проекта на инсталацията и с цел предпазване от химична корозия, основното и критично оборудване е с положено защитно антикорозионно покритие - гумировка.

## 3 ОБХВАТ НА РАБОТАТА

Обхвата на работа включва следните видове основни дейности:

- инспекции с цел установяване на целостта на покритието;
- премахване на дефектиралото антикорозионно и износоустойчиво гумено покритие;
- подготовка на металната повърхност; и
- полагане на ново покритие и контрол на качеството.

Обхватът на работата се отнася за оборудване от СОИ с положено гумено антикорозионно и (или) износоустойчиво покритие с и без възможност за демонтаж както следва:

- Стационарни резервоари и съдове с невъзможност за демонтаж:

	Работна среда
Абсорберни съдове - 2 бр. - цилиндрична част със съответните инспекционни люкове и врати, носещи конструкции на дюзови нива и оксидиращи тръбопроводи, носещи конструкции на капкоуловителни пакети - фино и грубо капкоулавяне	гипсова суспензия
Рециркуляционни резервоари на топкови мелници	варовикова суспензия
Резервоари за съхранение на варовикова суспензия	варовикова суспензия
Аварийен резервоар към СОИ	гипсова суспензия
Резервоар за съхранение на филтрат	филтрат

- Съоръжения или отделни възли и детайли с възможност за демонтаж:

	Работна среда
Хидроциклонни съдове за разделяне на варовикова суспензия	варовикова суспензия
Хидроциклонни съдове за първично обезводняване на гипс	гипсова суспензия
Поддържащи ролки на вакуум филтри	гипсова суспензия
Топкови мелници за мокро смилане на варовик - входни и изходни течки, входящи и изходящи конуси и спирали	Варовик и варовикова суспензия
Бъркалки за варовикова и гипсова суспензия, монтирани в горните резервоари и дренажни шахти в СОИ	варовикова и гипсова суспензия
Смукателни клапи на рециркуляционни помпи – уплътнителни дискове	гипсова суспензия

	Документ №: <b>ME1-FGD-TRS-0486</b> <b>ТЕХНИЧЕСКА СПЕЦИФИКАЦИЯ</b>	Рев. No: 0 Дата: 08.01.2019
	<b>Ремонт и възстановяване на антикорозионно гумено покритие на тръбопроводи, съдове, резервоари, абсорбери и спомагателни съоръжения от Сяроочистващата инсталация</b>	Страница: 4/10

В таблица 1 са описани физико-химичните характеристики на гипсовата суспензия.

*Таблица 1*

	Мерна единица	Обхват
Температура	°C	70 – 80
Плътност	kg/m <sup>3</sup>	1178 – 1200
Водно съдържание	% тегловни	80 – 84
Общо съдържание на твърди частици	% тегловни	16 – 20
CaSO <sub>4</sub> x 2H <sub>2</sub> O	%	90 – 95
CaSO <sub>3</sub> x 1/2H <sub>2</sub> O	%	0,3 – 0,4
CaCO <sub>3</sub>	%	3 – 5
CaF <sub>2</sub>	%	0,18 – 0,22
Съдържание на инертни материали	%	1,7 - 2
Вискозитет	m <sup>2</sup> /s	1,3 – 1,5
Разпределение на частиците по размер	%	70% < 120 µm, 90% < 180 µm
pH диапазон		4 – 7

В таблица 2 са описани физико-химичните характеристики на варовиковата суспензия.

*Таблица 2*

	Мерна единица	Обхват
Температура работна	°C	35
Температура проектна	°C	65
Плътност	kg/m <sup>3</sup>	1230
Съдържание на вода	% тегловни	70
Общо съдържание на твърди частици	% тегловни	30
Съдържание на карбонати (CaCO <sub>3</sub> )	%	97
Съдържание на инертни съставки	% тегловни	3,1
Разпределение на частиците по размер	%	100% < 90 µm, 90% < 63 µm
pH диапазон	-	7 - 10

В таблица 3 са описани физико-химичните характеристики на филтратата.

*Таблица 3*

	Мерна единица	Обхват
Температура работна	°C	45
Температура проектна	°C	65
Плътност	kg/m <sup>3</sup>	1020
Общо съдържание на твърди частици	% тегловни	1%
pH диапазон	-	4 - 7

Реалните изпълнени количества на положеното антикорозионно гумено покритие ще бъдат уточнени след приключване на съответните ремонтни дейности, чрез подписване на двустранен Приемо - предавателен протокол или друг документ, удостоверяващ съгласието на Страните, участници в Договора с качеството и количеството на положеното покритие.

	Документ №: <b>ME1-FGD-TRS-0486</b> <b>ТЕХНИЧЕСКА СПЕЦИФИКАЦИЯ</b>	Рев. No: 0 Дата: 08.01.2019
	<b>Ремонт и възстановяване на антикорозионно гумено покритие на тръбопроводи, съдове, резервоари, абсорбери и спомагателни съоръжения от Сяроочистващата инсталация</b>	Страница: 5/10

## 4 ТЕХНИЧЕСКИ ИЗИСКВАНИЯ

Договорът ще бъде сключен на база единични цени за кв. м или за „брой“ в зависимост от спецификите на оборудването и възможността му за демонтаж и ремонт на покритието на място или в производствената база на Изпълнителя.

Договорът ще се изпълнява по изпратена конкретна поръчка от страна на Възложителя. Количествата описани в Приложение 1 - Количествена сметка, са прогнозни (за една година).

### 4.1 Технически изисквания към услугата.

#### 4.1.1 Параметри на гуменото покритие:

4.1.1.1 За резервоари и съдове, описани в т.3 по-горе:

- Газоплътен каучук, базиран на бутилови съставки, подходящ за антикорозионни и киселинно устойчиви покрития с дебелина 4 мм и в зависимост от спецификацията на оборудването.

4.1.1.2 За входни и изходни течки, входящи и изходящи конуси и спирали на топкови мелници:

- Гума износоустойчива подходяща за приложение в абразивна и киселинна среда, с дебелина 6 мм и в зависимост от спецификацията на оборудването.

4.1.1.3 За уплътнителни дискове на изолиращи клапи на рециркуляционни помпи:

- Ебонит

Доставката на всички материали и консумативи, необходими за изпълнение на обхвата на работата са задължение на Изпълнителя. Те трябва да бъдат нови, неупотребявани и да съответстват на всички нормативни изисквания за качество и безопасност при работа. Доставените и вложени материали и консумативи трябва да са устойчиви на физико-химичното въздействие на работната среда, описана в таблици 1, 2 и 3 по-горе.

За всички материали и консумативи (гуменото антикорозионно или износоустойчиво покритие, грунд, лепила и др.) Изпълнителят трябва да представи: спецификация и сертификат за качество от производителя; брошури или друга информация потвърждаващи, че материалите са подходящи за приложението специфицирано от възложителя.

Използваните материали и консумативи трябва да са със същите технически характеристики, като указаните в техническата документация на съответното съоръжение. Всяка промяна в тези изисквания ще доведе до несъвместимост при експлоатацията и поддържането на съоръженията, което е недопустимо.

Съответствието с всяко едно от по-горе изброените изисквания към съответните материали и консумативи се доказва с декларация от производителя, каталожна информация и/или копие от съответния сертификат за изпитване или съответствие издаден от сертифицирана Европейска лаборатория.

#### 4.1.2 Техническите изисквания за полагане на антикорозионни и абразивно устойчиви покрития по всички, описани в т.3 съоръжения включват:

	Документ №: <b>ME1-FGD-TRS-0486</b> <b>ТЕХНИЧЕСКА СПЕЦИФИКАЦИЯ</b>	Рев. No: 0 Дата: 08.01.2019
	<b>Ремонт и възстановяване на антикорозионно гумено покритие на тръбопроводи, съдове, резервоари, абсорбери и спомагателни съоръжения от Сяроочистващата инсталация</b>	Страница: 6/10

4.1.2.1 Проверка и дефектоване на съществуващата гумировка - визуално и с индукционен уред - само при изискване на Възложителя

4.1.2.2 Подготовка на металната повърхност, сваляне на старо антикорозионно гумено покритие на детайли и елементи, без възможност за демонтаж – чрез механично изрязване с нож;

4.1.2.3 Сваляне на старо антикорозионно покритие на демонтирани детайли в производствената база на Изпълнителя или „на място“ за площи, по-големи от 1 кв.м посредством водно бластиране;

4.1.2.4 Пясъкоструене (Бластиране) на металната повърхност до клас Sa 2 1/2 съгласно изискванията на БДС EN ISO 12944-4:2003 за корозионна защита на стоманени конструкции или еквивалент.

4.1.2.5 Грапавост на повърхнината – клас „среден“ –  $Rz = 50 \div 70 \mu m$  съгласно БДС EN ISO 8503-1:2012, определящ изискванията и характеристиките за грапавост на стоманени, струйно почистени метални подложки или еквивалентно.

4.1.2.6 Относителната влажност на въздуха по време на изпълнение на процеса на пясъкоструене трябва да бъде макс. 40%, а температурата 10-35°C.

4.1.2.7 Шмиргелене на металната повърхност.

4.1.2.8 Почистване, обезмасляване и обезпрашаване на металната повърхност съгласно DIN EN ISO 12944:1998 или ISO 8504-2004 и SSPC-SP1 или еквивалентни.

4.1.2.9 Конструктивно оформяне на металните части.

Конструктивното оформяне на металните части на конструкцията подлежащи на гумиране да бъде изпълнено съгласно DIN EN 14879:2005 или еквивалент.

Ъглите и ръбовете на частите на конструкцията трябва да са чисти и силно заоблени ( с най малък радиус  $\geq 3mm$  );

Заваръчните шевове и повърхността на ламарината да бъдат без маркиране на резки и шупли.

4.1.2.10 Полагане на грунд.

Грундът и свързващия материал, трябва да бъдат напълно смесени до получаване на еднородна смес. Полагането им се извършва върху чисти, сухи и обезпрашени повърхности, преди поява на ръжда.

4.1.2.11 Разкрояване и полагане на гуменото покритие

След полагане на свързващия грунд разкрояването на листовете гумировка да се извършва според правилата, описани по-долу:

- Ръбовете за скосено съединяване се скосяват на  $40 \div 50$  градуса;
- Ръбовете за припокриващи се скосени съединения се скосяват на  $30 \div 35$  градуса,
- Ръбовете за припокриващи се ленти се скосяват на  $30 \div 35$  градуса.

Припокриващите се скосени съединения, трябва да се подготвят така, че припокриването да следва посоката на движение на материала. Покритието се нанася професионално с цел осигуряване на непрекъснато запечатване на цялата повърхност, на която трябва да има покритие. При нанасяне на покритието, листовете се разгъват внимателно или препокриват като всички шевове и ъгли се обработват внимателно за елиминиране на въздуха, останал между повърхността и нанесения свързващ материал, за да се осигури пълен контакт във всички зони с нанесен свързващ материал. При нанасяне на гумените листа върху повърхността температурата не трябва да бъде по-ниска от 13°C.

4.1.2.12 Проверка на ремонтираните участъци

След нанасянето на гумената облицовка се извършва проверка, чрез визуален контрол за дефекти, като гънки, мехури, разлепени препокриващи шевове, дефекти на гумените листа, вдлъбнатини или отлепвания. За цялостната проверка за прекъсвания на облицовката / дупки или негумирани места/ може да се използва високоволтов уред за установяване на съответните

	Документ №: <b>ME1-FGD-TRS-0486</b> <b>ТЕХНИЧЕСКА СПЕЦИФИКАЦИЯ</b>	Рев. No: 0 Дата: 08.01.2019
	<b>Ремонт и възстановяване на антикорозионно гумено покритие на тръбопроводи, съдове, резервоари, абсорбери и спомагателни съоръжения от Сяроочистващата инсталация</b>	Страница: 7/10

дефектирали зони. Прекъсванията се обозначават, отстраняват и проверяват отново, докато не останат негумирани петна в гумената облицовка.

#### 4.2 **Технически изисквания към лицето определено за Изпълнител, с което ще бъде сключен договор.**

Изискванията към участниците са посочени в указанията за участие в поръчката.

4.2.1 Изпълнителят трябва да е изпълнил минимум 2 договора, еднакви или сходни с предмета на настоящата поръчка през последните 3 години.

4.2.2 Изисквания към персонала на Изпълнителя.

- Техническите лица, включително тези отговорни за контрола на качеството трябва да притежават не по-ниска от **пета** квалификационна група за работа в неелектрически уредби (съгласно ПБРНУЕТЦТМХС) и **втора** квалификационна група за работа в електрически уредби/мрежи (съгласно ПБЗРЕУЕТЦЕМ) с право да бъдат и отговорни ръководители по наряд(общ/частичен). Всички останали лица да притежават не по-ниска от **трета** квалификационна група за работа в неелектрически уредби (съгласно Правилник за безопасност при работа в неелектрически уредби на електрически и топлофикационни централи и по топлопреносни мрежи и хидротехнически съоръжения - ПБРНУЕТЦТМХС) и **втора** квалификационна група за работа в електрически уредби/мрежи (съгласно ПБЗРЕУЕТЦЕМ).
- Изпълнителя трябва да има на разположение минимум четири лица /трима работници и един супервайзор/ с правоспособност за работа по полагане на покрития съгласно стандарт БДС EN 14879 – 4: 2008г или еквивалент.
- Изпълнителя трябва да има на разположение минимум един електрозаварчик с квалификация съгласно „Наредба №7 от 11 октомври 2002г. за условията и реда за придобиване и признаване на правоспособност по заваряване (загл. доп. – ДВ, бр. 37 от 2006г.);
- При необходимост, Възложителят си запазва правото да изисква допълнително от посоченият минимален брой персонал за извършване на дейностите предмет на настоящата спецификация, като Изпълнителят трябва да има готовност за незабавното му подsigуряване.

4.2.3 Изпълнителят трябва да прилага система за управление на качеството по стандарт ISO 9001 или други еквивалентни мерки за осигуряване на качеството, с обхват сходен с предмета на поръчката.

4.2.4 Изпълнителят трябва да прилага система за опазване на околната среда по стандарт ISO14001 или еквивалентна или други еквивалентни мерки за опазване на околната среда.

4.2.5 Изпълнителят трябва да притежава валиден сертификат BS OHSAS 18001:2007 или еквивалент в област аналогична на предмета на поръчката.

4.2.6 Изпълнителят трябва да предостави подробна технология/методика за нанасяне на антикорозионно гумено покритие.

4.2.7 Изпълнителят трябва да разполага с минимално техническо оборудване за изпълнение на поръчката и осигуряване на качеството - показано в таблица 4 по-долу:



	Документ №: <b>ME1-FGD-TRS-0486</b> <b>ТЕХНИЧЕСКА СПЕЦИФИКАЦИЯ</b>	Рев. No: 0 Дата: 08.01.2019
	<b>Ремонт и възстановяване на антикорозионно гумено покритие на тръбопроводи, съдове, резервоари, абсорбери и спомагателни съоръжения от Сяроочистващата инсталация</b>	Страница: 8/10

Таблица 4

№	Наименование на оборудването	Минимални характеристики	Минимално количество (бр.)
1	Компресор	9 bar 12 m <sup>3</sup> /min	2
2	Абсорбционни изсушители за въздух	9 bar 12 m <sup>3</sup> /min	2
3	Ресивер за въздух	6,3 м <sup>3</sup>	2
4	Пясъкоструйна машина	250 кг	2
5	Машина за сваляне на покритие чрез водно бластиране	Налягане ≈ 3000 bar	1
6	Машина за почистване на шлака	3.2 t/h	1
7	Взривозащитени лампи	42V	10
8	Отоплители на въздух	380V	2
9	Взривозащитени вентилатори на въздух	16500 m <sup>3</sup> /h	5
10	Автоклави за вулканизация на каучукови изделия	Φ3200/6000 Φ2200/12000	1 1
11	Екструдери за профилиране на каучукови смеси	Φ90	2
12	Машина за каландриране на каучукова смес	L=1200	1
13	Оборудвана и сертифицирана лаборатория за изпитание на каучукови смеси		1
14	Компаратор за повърхнини	Sa 2.5	1
15	Термометър и влагометър	-	3
16	Магнитен дебелометър	-	2
17	Искров дефектоскоп	-	2
18	Тестер за адхезия	-	1
19	Линейни измервателни средства	-	10
20	Преносим уред за измерване на твърдостта	-	1

	Документ №: <b>ME1-FGD-TRS-0486</b> <b>ТЕХНИЧЕСКА СПЕЦИФИКАЦИЯ</b>	Рев. No: 0 Дата: 08.01.2019
	<b>Ремонт и възстановяване на антикорозионно гумено покритие на тръбопроводи, съдове, резервоари, абсорбери и спомагателни съоръжения от Сяроочистващата инсталация</b>	Страница: 9/10

## 5 ИЗИСКВАНИЯ ПО ОСИГУРЯВАНЕ НА ЗБУТ, ООС И СИГУРНОСТ

- **Посещение на обекта за изготвяне на оферта**

Посещението на обекта е задължително и трябва да бъде планирано предварително и координирано с Възложителя. За допускане до обекта представителите на Кандидата трябва да имат лични предпазни средства – предпазна каска, обувки със защитно бомбе и предпазни очила. Кандидатът трябва да подаде заявка за достъп 24 часа преди посещението на обекта. За целта трябва да изпрати до лицето за контакт от страна на Възложителя списък на хората, които ще посетят обекта с информация за трите имена, ЕГН и длъжност. Преди допускане до обекта всеки представител на Кандидата трябва да премине начален инструктаж по безопасност, който се провежда от упълномощени лица на Възложителя всеки работен ден от 9:00 ч и 13 часа.

- **Указания за подготовка на документи за допускане до работа**

За допускане до работа Изпълнителят предоставя документите, описани в „Указания за подготовка на документи за допускане до работа“, които са публикувани в профила на купувача.

- **Изисквания по ЗБР и ОС за Изпълнители**

Всеки Изпълнител е задължен да спазва изискванията по ЗБР и ОС, определени в „Изисквания по ЗБР и ОС“, които са публикувани в профила на купувача.

## 6 ИЗПИТАНИЯ И ВЪВЕЖДАНЕ В ЕКСПЛОАТАЦИЯ

### 6.1 Тестове и протоколи:

Издаване на протоколи от Изпълнителя за проверка с индукционен уред на новоположеното гумено покритие.

### 6.2 Завършване на изпълнението и въвеждане в експлоатация:

Завършване на изпълнението означава етапът от извършените работи съгласно договора, които Възложителят инспектира и приема със статус “без забележки”.

При установяване на некачествено изпълнение на работите по договора, Изпълнителят се задължава да ги извърши отново, за своя сметка, или да възстанови направените от Възложителя разходи за това.

## 7 РЕФЕРЕНТНИ ДОКУМЕНТИ

Списък на документите, предоставени от Възложителя на Изпълнителя:

Номер на документа	Наименование
ME1-FGD-TRS-0486-A1	Количествена сметка

	Документ №: <b>ME1-FGD-TRS-0486</b> <b>ТЕХНИЧЕСКА СПЕЦИФИКАЦИЯ</b>	Рев. No: 0 Дата: 08.01.2019
	<b>Ремонт и възстановяване на антикорозионно гумено покритие на тръбопроводи, съдове, резервоари, абсорбери и спомагателни съоръжения от Сяроочистващата инсталация</b>	Страница: 10/10

Приложение 2	Размери и форма на входна течка, коляно и втулка на барабанно-топкова мелница, подлежащи на ремонт на абразивно устойчиво гумено покритие
Приложение 3	Размери и форма на входящ / изходящ конус на топкова мелница, подлежащи възстановяване на абразивно – устойчиво гумено покритие.
Приложение 4	Размери на уплътнителен диск на клапа тип бъртерфлай, подлежащ на възстановяване на покритието - ЕБОНИТ



Приложение I		Документ № ME1-FGD-TRS-0486-A1			
КОЛИЧЕСТВЕНА СМЕТКА					
Име:	Ремонт и възстановяване на антикорозионно гумено покритие на тръбопроводи, съдове, резервоари, Абсорбери и спомагателни съоръжения от Сяроочистващата инсталация				
Забележки:	<p>1. За коректно попълване на Количествената сметка, моля попълнете само жълтите полета</p> <p>2. Цените и ставките включват всички приложими държавни и местни данъци, налози и издръжка на персонала, които действат в България към датата на настоящото споразумение, освен Данък Добавена Стойност, който трябва да бъде добавен във фактурите съгласно действащите разпоредби към датата на фактуриране.</p> <p>3. Посочените количества са ориентировъчни за една година. Плащането по договора ще се извършва на база реално изпълнени и доказани количества.</p>				
№	Описание	Мерна единица	Количество	Ед.цена BGN	Стойност BGN
<b>I</b>	<b>Стационарни резервоари и съдове с невъзможност за демонтаж</b>	.	.	.	.
1	Дефектоване на съществуващото покритие - визуално и с индукционен уред	m <sup>2</sup>	500		0,00
2	Ремонт на участъци от съществуващо покритие с площ до 1 кв.м.	.	.	.	.
2.1.	Сваляне на старото антикорозионно покритие чрез механично изрязване с нож	m <sup>2</sup>	150		0,00
2.2	Шмиргелене на металната повърхност.	m <sup>2</sup>	150		0,00
2.3	Почистване, обезмасляване и обезпрашаване на металната повърхност	m <sup>2</sup>	150		0,00
2.4	Разкройка и подготовка на антикорозионното гумено покритие	m <sup>2</sup>	150		0,00
2.5	Нанасяне на грунд и лепилна система върху метала и антикорозионното гумено покритие	m <sup>2</sup>	150		0,00
2.6	Монтаж и залепване на антикорозионното гумено покритие	m <sup>2</sup>	150		0,00
2.7	Проверка и поправка на ремонтираните участъци	m <sup>2</sup>	150		0,00
3	Ремонт на участъци от съществуващо покритие с площ над 1 кв.м.	.	.	.	.
3.1	Сваляне на старото антикорозионно покритие чрез механично изрязване и хидробластиране	m <sup>2</sup>	100		0,00
3.2	Пясъкоструене (бластиране) на металната повърхност	m <sup>2</sup>	100		0,00
3.3	Шмиргелене на металната повърхност.	m <sup>2</sup>	100		0,00
3.4	Почистване, обезмасляване и обезпрашаване на металната повърхност	m <sup>2</sup>	100		0,00
3.5	Разкройка и подготовка на антикорозионното гумено покритие	m <sup>2</sup>	100		0,00
3.6	Нанасяне на грунд и лепилна система върху метала и антикорозионното гумено покритие	m <sup>2</sup>	100		0,00
3.7	Монтаж и залепване на антикорозионното гумено покритие	m <sup>2</sup>	100		0,00
3.8	Проверка и поправка при пробив на на ремонтираните участъци	m <sup>2</sup>	100		0,00
4	Гумено покритие 4мм и лепилна система	m <sup>2</sup>	100		0,00
<b>II</b>	<b>Съоръжения или отделни възли и детайли с възможност за демонтаж (включително материалите и консумативите)</b>	.	.	.	.
1	Поддържащи ролки на вакуум филтри	брой	6		0,00
2	Топкови мелници за мокро смилане на варовик	.	.	.	.
	Входна течка за смлян варовик	брой	2		0,00
	Входно коляно	брой	2		0,00
	Входен конус	брой	2		0,00
	Изходящ конус	брой	2		0,00
3	Уплътнителен диск на смукателна клапа на рециркуляционна помпа	брой	2		0,00
<b>III</b>	<b>Непредвидени разходи</b>	сума	.	.	25000,00
.	<b>ОБЩО:</b>	.	.	.	<b>25 000,00</b>



# ПРИЛОЖЕНИЕ 3

## mill data

- material type: 0134, 0136
- roughout: 92 1/8"
- final finesse: 90 % - 44 µm
- feed work index (assumption): 110 kWh/mt (mt = metric tons)
- bulk density: 12 1/m<sup>3</sup>
- grinding media: 20-70 mm, 45-52 HRC
- mill diameter: 4000 mm
- mill speed: 15 1/2 rpm
- filling degree: 27.4 %
- 10000 operating hours
- 2x300 operating hours

- guarantee / warranty: lifer bars
- grinding plates: manibola cover 2 piece

## ATTENTION

Drawings, unit weights and total weight shall be transmitted to contract manufacturer placing the order.

## Mühlendaten

- Aufgabematerial: Kalkstein
- Ausgangsbreite: 0 - 16 mm
- Porosität: 92 1/8"
- Mahlbarkeit (Bv): 90 % - 44 µm
- Stoßgewicht: 12 1/m<sup>3</sup>
- Mühlkörper: 20-70 mm, 45-52 HRC
- Mahlbahn: 4000 mm
- Drehzahl / Mühle: 15 1/2 rpm
- Füllungsgrad: 27,4 %
- Garantie / Gewährleistung: 10000 Betriebsstunden
- Mahlplatten: 2x300 Betriebsstunden
- Herstellerbezeichnung: 2 Stück

## Achtung

Zeichnungen, Einzelgewichte und Gesamtgewichte sind uns 2 Wochen nach Auftragsverteilung mitzuteilen

## Mitteltende Unterlagen

- Kennzeichnung des Loses nach DIN 15 03 PR
- Auftragsnummer nach Stahlplan 44110
- Prüfplan Mühlentanzung nach Sach-Nr 4414160
- Prüfplan Mühlentanzung nach Sach-Nr 4414232
- Jointly applicable documents
- marking of these shipment parts according to DR 15 03 PR
- order specification according to item no. 4414160
- inspection and test plan for mill lining according to item no. 4414160
- inspection and test plan for mill discharge wall to item no. 4414202

Rohrmühle Ø 4,0m x 8,25m Mahlballlänge tube mill Ø 4,0m x 8,25m milling race

## ACHTUNG!!

Bei Dimensionierung der Austragswand Größe des Manibola berücksichtigen. Zusammenbau der Austragswand erfolgt innerhalb der Mühle.

## ATTENTION!

Make allowance for the size of the manibola when dimensioning the discharge duct. The discharge diaphragm is assembled in the mill.

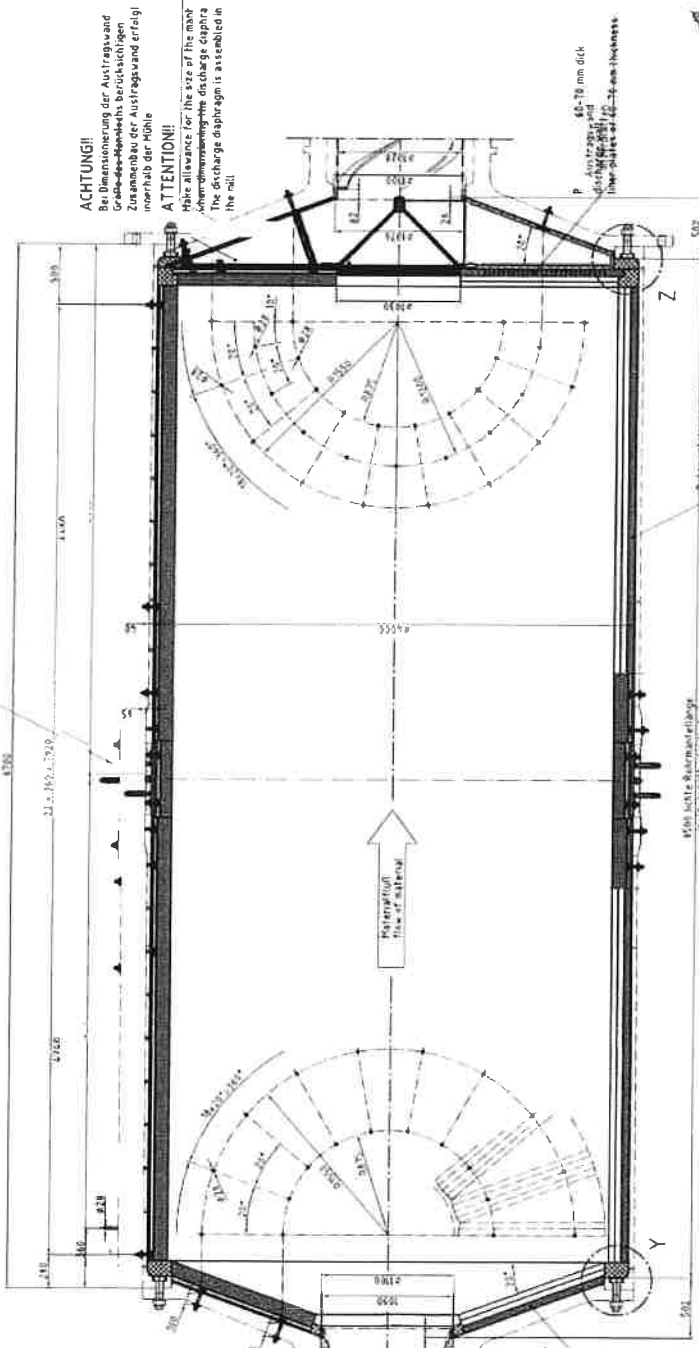

zwei Manibolen an Umfang (un 180° versetzt) mit Manibolenschlössen versehen  
two manibola on the circumference (offset by 180°) provided with manibola covers

Stirnwandpanzerung Einbaueinheit  
Panzerplatten 60-70 mm dick  
mill end lining - intake side -  
liner plates of 60-70 mm thickness

Rohrmitragspanzerung  
60-70 mm dick  
liners plates of 60-70 mm thickness

Kopf- und Schwanzpanzerung  
60-70 mm dick  
liners plates of 60-70 mm thickness

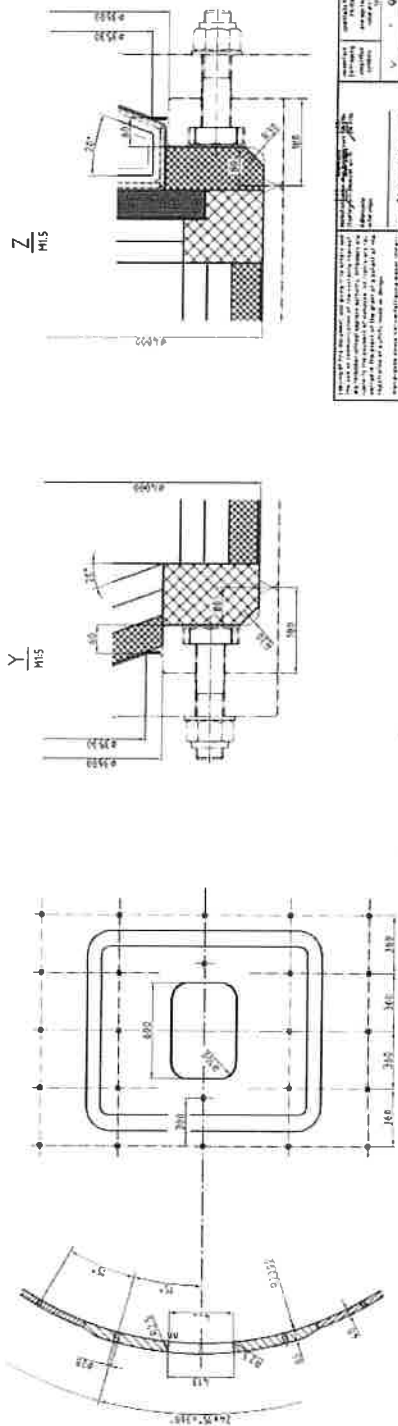

<b>THYSENKRUPP</b> MÜHLENAUSKLEIDUNG KPL THE 1111111111	
44.00564	1111111111

44.00564	1111111111
44.00564	1111111111

44.00564	1111111111
44.00564	1111111111

44.00564	1111111111
44.00564	1111111111

44.00564	1111111111
44.00564	1111111111

ПРИЛОЖЕНИЕ 4

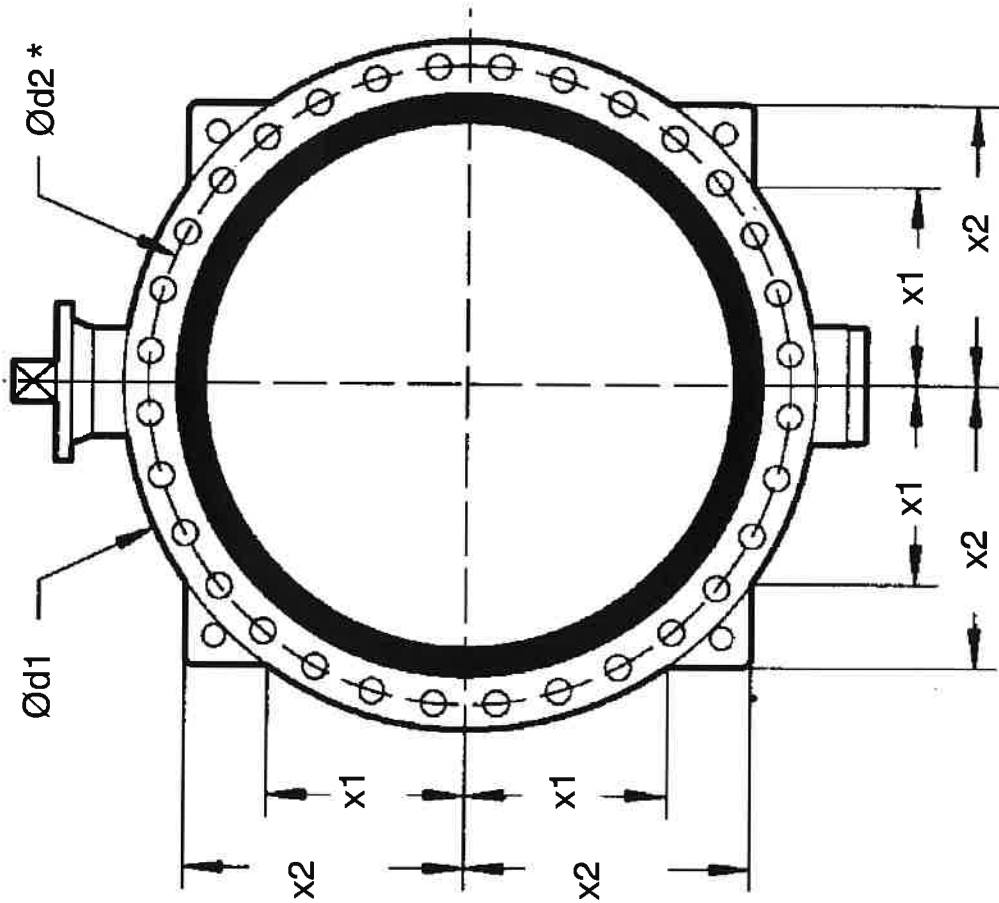
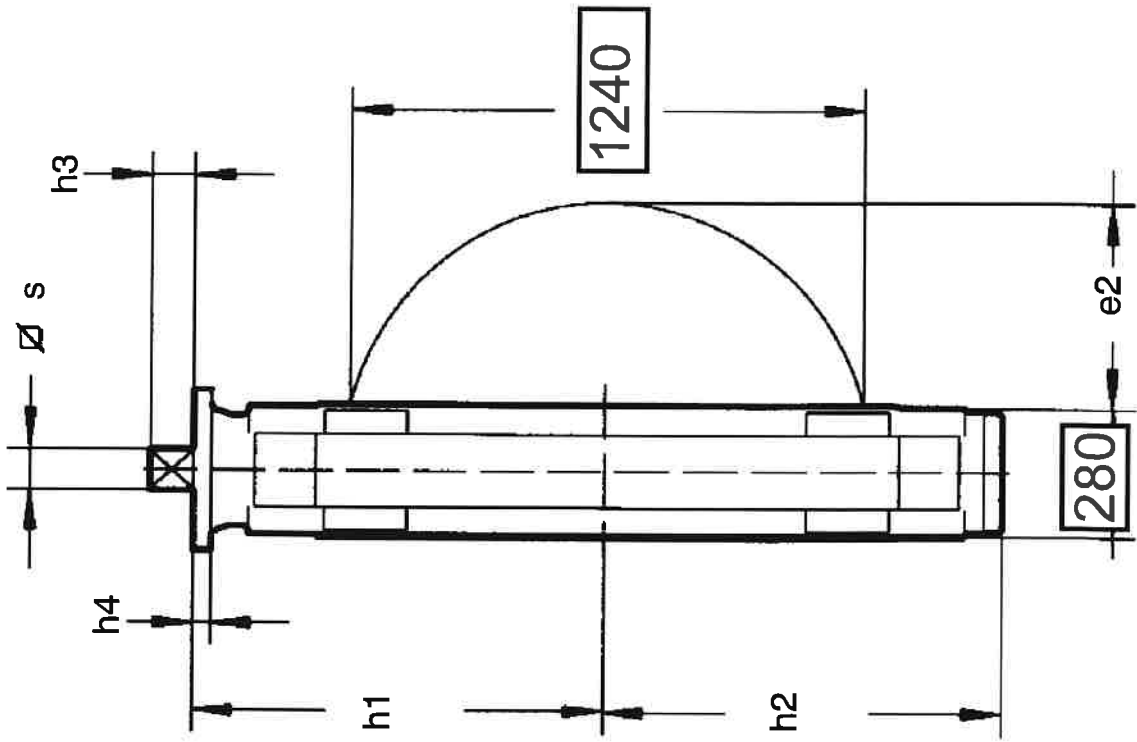

## ТЕХНИЧЕСКО ПРЕДЛОЖЕНИЕ

за

### **„Ремонт и възстановяване на антикорозионно гумено покритие на тръбопроводи, съдове, резервоари, абсорбери и спомагателни съоръжения от Сяроочистващата инсталация”**

ОТ УЧАСТНИК: \_\_\_\_\_  
/посочете фирма/наименованието на участника/

#### **При изпълнение на поръчката, предлагаме следните условия:**

1. Приемаме при извършване на дейностите на предмета на поръчката да спазим техническите изисквания на възложителя, заложиени в техническата спецификация.
2. Приемаме, че доставяните материали и консумативи, влагани във връзка с изпълнение на поръчката следва да бъдат първо качество, нови, неупотребявани и да съответстват на всички изисквания за качество и безопасност при употреба.
3. Приемаме да представим на Възложителя декларация за съответствие и сертификат за качество на български език на всички вложени материали и консумативи по време на извършване на услугата.
4. В случай на рекламация ще изпратим наш представител в местонахождението на Възложителя до ..... часа от получаване на рекламация на Възложителя за уточняване на причините за рекламацията, евентуалното време и срокове за отстраняване на дефекти.
5. Ние сме съгласни валидността на нашата оферта да бъде **4 (четири) месеца** от крайния срок за получаване на оферти и ще остане обвързваща за нас, като може да бъде приета по всяко време преди изтичане на този срок.
6. Съгласни сме с клаузите в приложения проект на договор.
7. При изготвяне на офертата са спазени задълженията, свързани с данъци и осигуровки, опазване на околната среда, закрила на заетостта и условията на труд.

#### Приложения:

1. Декларация за оглед на обекта;
2. Подробна технология/методика за нанасяне на антикорозионно гумено покритие;

Други документи касаещи изпълнението на предмета на поръчката, по преценка на участника:

.....  
.....

#### **ПОДПИС и ПЕЧАТ:**

\_\_\_\_\_ (име и Фамилия)

\_\_\_\_\_ (дата)

\_\_\_\_\_ (длъжност на управляващия/представяващия участника)

\_\_\_\_\_ (наименование на участника)

# ДЕКЛАРАЦИЯ

от участник/кандидат в обществена поръчка с предмет:

**„Ремонт и възстановяване на антикорозионно гумено покритие на тръбопроводи, съдове, резервоари, абсорбери и спомагателни съоръжения от Сяроочистващата инсталация”**

Долуподписаният /-ната/ \_\_\_\_\_  
с ЕГН \_\_\_\_\_, притежаващ лична карта № \_\_\_\_\_, издадена на \_\_\_\_\_  
от МВР, гр. \_\_\_\_\_, адрес: \_\_\_\_\_,  
представляващ \_\_\_\_\_ в качеството си на \_\_\_\_\_  
със седалище \_\_\_\_\_ и адрес  
на управление: \_\_\_\_\_, тел./факс: \_\_\_\_\_,  
вписано в търговския регистър към Агенцията по вписванията с ЕИК \_\_\_\_\_  
(ф.д. № \_\_\_\_\_ / \_\_\_\_\_ г. при \_\_\_\_\_ съд), ИН по ЗДДС № \_\_\_\_\_

## ДЕКЛАРИРАМ,

че

Направих оглед на обекта и се запознах с техническите условия на обявената от Вас обществена поръчка, в която участвам.

Извършен оглед на обекта на \_\_\_\_\_ г.

Известно ми е че при деклариране на неверни данни нося наказателна отговорност.

\_\_\_\_\_ г.

Декларатор: \_\_\_\_\_

Присъствал на огледа служител:.....

/име, подпис/

/пълно наименование на участника, търговски адрес, телефон и факс, ЕИК и ИН по ЗДДС/

**ЦЕНОВО ПРЕДЛОЖЕНИЕ**

към Оферта за участие в публично състезание с предмет: "Ремонт и възстановяване на антикорозионно гумено покритие на тръбопроводи, съдове, резервоари, абсорбери и спомагателни съоръжения от Сяроочистващата инсталация"

Забележки:	1. За коректно попълване на Количествената сметка, моля попълнете само жълтите полета 2. Цените и ставките включват всички приложими държавни и местни данъци, налози и издръжка на персонала, които действат в България към датата на настоящото споразумение, освен Данък Добавена Стойност, който трябва да бъде добавен във фактурите съгласно действащите разпоредби към датата на фактуриране. 3. Посочените количества са ориентировъчни за три години. Плащането по договора ще се извършва на база реално изпълнени и доказани количества.				
№	Описание	Мерна единица	Количество	Ед.цена BGN	Стойност BGN
<b>I</b>	<b>Стационарни резервоари и съдове с невъзможност за демонтаж</b>				
1	Дефектоване на съществуващото покритие - визуално и с индукционен уред	m <sup>2</sup>	1500		0,00
2	Ремонт на участъци от съществуващо покритие с площ до 1 кв.м.				
2.1.	Сваляне на старото антикорозионно покритие чрез механично изрязване с нож	m <sup>2</sup>	450		0,00
2.2	Шмиргелене на металната повърхност.	m <sup>2</sup>	450		0,00
2.3	Почистване, обезмасляване и обезпрашаване на металната повърхност	m <sup>2</sup>	450		0,00
2.4	Разкройка и подготовка на антикорозионното гумено покритие	m <sup>2</sup>	450		0,00
2.5	Нанасяне на грунд и лепилна система върху метала и антикорозионното гумено покритие	m <sup>2</sup>	450		0,00
2.6	Монтаж и залепване на антикорозионното гумено покритие	m <sup>2</sup>	450		0,00
2.7	Проверка и поправка на ремонтираните участъци	m <sup>2</sup>	450		0,00
3	Ремонт на участъци от съществуващо покритие с площ над 1 кв.м.				
3.1	Сваляне на старото антикорозионно покритие чрез механично изрязване и хидробластиране	m <sup>2</sup>	300		0,00
3.2	Пясъкоструене (бластиране) на металната повърхност	m <sup>2</sup>	300		0,00
3.3	Шмиргелене на металната повърхност.	m <sup>2</sup>	300		0,00
3.4	Почистване, обезмасляване и обезпрашаване на металната повърхност	m <sup>2</sup>	300		0,00
3.5	Разкройка и подготовка на антикорозионното гумено покритие	m <sup>2</sup>	300		0,00
3.6	Нанасяне на грунд и лепилна система върху метала и антикорозионното гумено покритие	m <sup>2</sup>	300		0,00
3.7	Монтаж и залепване на антикорозионното гумено покритие	m <sup>2</sup>	300		0,00
3.8	Проверка и поправка при пробив на на ремонтираните участъци	m <sup>2</sup>	300		0,00
4	Гумено покритие 4мм и лепилна система	m <sup>2</sup>	300		0,00
<b>II</b>	<b>Съоръжения или отделни възли и детайли с възможност за демонтаж (включително материалите и консумативите)</b>				
1	Поддържащи ролки на вакуум филтри	брой	18		0,00
2	Топкови мелници за мокро смилане на варовик				
	Входна точка за смяна варовик	брой	6		0,00
	Входно коляно	брой	6		0,00
	Входен конус	брой	6		0,00
	Изходящ конус	брой	6		0,00
3	Уплътнителен диск на смукателна клапа на рециркулационна помпа	брой	6		0,00
<b>III</b>	<b>Непредвидени разходи</b>	<b>сума</b>			<b>75000,00</b>
	<b>ОБЩО:</b>				<b>75 000,00</b>

**ПОДПИС и ПЕЧАТ:**

\_\_\_\_\_ (име и фамилия)

\_\_\_\_\_ (дата)

\_\_\_\_\_ (длъжност на управляващия/представяващия участника)

\_\_\_\_\_ (наименование на участника)

## УКАЗАНИЯ за подготовка на документите

### I. Подготовка на документите за участие в процедурата

Офертата на Участниците се състои от следните документи:

**1.** Единен европейски документ (ЕЕДОП), относно липсата на основания за отстраняване почл. 54 ал. 1 и чл. 55 ал. 1 т.1 от ЗОП – изготвен по образец на Европейската комисия достъпен на адрес: <https://ec.europa.eu/tools/esp/>

#### 1.1. Основания за отстраняване

При подаване на оферта участникът декларира наличието или липсата на основания за отстраняване в част III: „Основания за изключване“, раздел А, Б и В в ЕЕДОП по чл. 54 ал. 1 и чл. 55 ал. 1 т.1 от ЗОП.

**1.2. Други основания за изключване, които са предвидени в националното законодателство на възлагащия орган или възложителя на държава членка:**

При подаване на оферта участникът декларира чрез попълване на част III „Основания за изключване“, раздел Г „Други основания за изключване, които може да бъдат предвидени в националното законодателство на възлагащия орган или възложителя на държава членка“ наличието или липсата на основанията за отстраняване в ЕЕДОП, по следните три точки предвидени в националното законодателство:

➤ Изисквания по чл. 54, ал. 1, т.1 от ЗОП: Възложителят отстранява от участие в процедурата участник, когато:

- е осъден с влязла в сила присъда, освен ако е реабилитиран, за престъпление по чл. 172, чл. 192а, чл. 194 - 217, чл. 219 - 252 и чл. 352 - 353е от Наказателния кодекс;

- е осъден с влязла в сила присъда, освен ако е реабилитиран, за престъпление, аналогично на тези по т. 1, в друга държава членка или трета страна.

➤ Възложителят отстранява от участие в процедурата участник, при наличие на свързаност по смисъла на пар.2, т.45 от ДР на ЗОП с останалите участници в обществената поръчка.

➤ Не се допуска пряко или косвено участие в обществената поръчка на дружества, регистрирани в юрисдикция с преференциален данъчен режим, и на контролираните от тях лица, включително и чрез гражданско дружество/консорциум в което участва дружество, регистрирано в юрисдикция с преференциален данъчен режим, освен при наличие на изключение по чл.4 от Закона за икономическите и финансовите отношения с дружествата, регистрирани в юрисдикции с преференциален данъчен режим, контролираните от тях лица и техните действителни собственици.

#### 1.3. Списък и кратко описание на критериите за подбор:

##### **Годност (правоспособност) за упражняване на професионална дейност:**

Не се изисква

##### **Техническите и професионални способности:**

1. Участникът да е изпълнил дейности с предмет и обем, идентични или сходни с тези на поръчката за последните 3 години от датата на подаване на офертата;

2. Участникът да разполага с персонал, който ще изпълнява поръчката и/или с ръководен състав, който отговаря за изпълнението на поръчката с определена професионална компетентност за изпълнението на поръчката;

3. Участникът да разполага с техническо оборудване;

4. Участникът да прилага система за управление на качеството съгласно ISO 9001 или други еквивалентни мерки за осигуряване на качеството, с обхват сходен с предмета на поръчката;

5. Участникът да прилага система за опазване на околната среда по стандарт ISO14001 или еквивалентна или други еквивалентни мерки за опазване на околната среда;

6. Участникът да прилага следва да прилага система за управление на здравословни и безопасни условия на труд съгласно OHSAS 18001;

**Съответствието с критериите за подбор се декларира в ЕЕДОП, а участникът, определен за изпълнител, при сключване на договор представя доказателства за съответствие, както следва:**



По т. 1 Списък на услугите, които са идентични или сходни с предмета на поръчката, изпълнени през последните три години, с посочване на стойностите, датите и получателите, заедно с доказателство за извършената услуга.

По т.2 Списък на персонала, включително на този, отговарящ за контрола на качеството с посочване на образованието, професионалната квалификация, професионалния опит и обучения на Изпълнителя и на ръководните му служители. В списъкът се посочват и квалификационните групи по ПБЗРЕУЕТЦЕМ и/или ПБРНУЕТЦТМХС.

По т. 3 Декларация за техническото оборудване, с които разполага участника, и които ще се използват за изпълнение на поръчката.

По т. 4 Сертификат, удостоверяващ съответствието на участника със система за управление на качеството по ISO 9001 или други еквивалентни мерки за осигуряване на качеството, с обхват сходен с предмета на поръчката;

По т. 5 Сертификат, удостоверяващ съответствието на участника със система за опазване на околната среда по стандарт ISO14001 или еквивалентна или други еквивалентни мерки за опазване на околната среда;

По т. 6 Сертификат, удостоверяващ съответствието на участника със система за управление на здравословни и безопасни условия на труд съгласно OHSAS 18001; *Възложителят може да изиска по всяко време представяне на цитираните доказателства за информацията посочена в ЕЕДОП, когато това е необходимо за законосъобразното провеждане на процедурата.*

**Изисквано минимално/ни ниво/а:**

По т. 1 Да има най-малко 2 /две/ изпълнени дейности с предмет и обем, идентични или сходни с предмета на обществената поръчка през последните 3 години.

*\*Под сходен да се разбира: Ремонт и възстановяване на антикорозионно гумено покритие.*

По т. 2

- Техническите лица, включително тези отговорни за контрола на качеството трябва да притежават не по-ниска от **пета** квалификационна група за работа в неелектрически уредби (съгласно ПБРНУЕТЦТМХС) и **втора** квалификационна група за работа в електрически уредби/мрежи (съгласно ПБЗРЕУЕТЦЕМ) с право да бъдат и отговорни ръководители по наряд(общ/частичен). Всички останали лица да притежават не по-ниска от **трета** квалификационна група за работа в неелектрически уредби (съгласно Правилник за безопасност при работа в неелектрически уредби на електрически и топлофикационни централи и по топлопреосни мрежи и хидротехнически съоръжения - ПБРНУЕТЦТМХС) и **втора**квалификационна група за работа в електрически уредби/мрежи (съгласно ПБЗРЕУЕТЦЕМ).

- Участникът трябва да има на разположение минимум трима работници с правоспособност за работа по полагане на покрития съгласно стандарт БДС EN 14879 – 4: 2008г или еквивалент.

- Участникът трябва да има на разположение минимум един супервайзор с правоспособност за работа по полагане на покрития съгласно стандарт БДС EN 14879 – 4: 2008г или еквивалент.

- Участникът трябва да има на разположение минимум един електрозаварчик с квалификация съгласно „Наредба №7 от 11 октомври 2002г. за условията и реда за придобиване и признаване на правоспособност по заваряване (загл. доп. – ДВ, бр. 37 от 2006г.);

По т. 3 Участникът трябва да разполага с минимално техническо оборудване за изпълнение на поръчката и осигуряване на качеството, както следва:

№	Наименование на оборудването	Минимални характеристики	Минимално количество (бр.)
1	Компресор	9 bar 12 m <sup>3</sup> /min	2 бр.
2	Абсорбционни изсушители за въздух	9 bar 12 m <sup>3</sup> /min	2 бр.
3	Ресивер за въздух	6,3 м <sup>3</sup>	2 бр.
4	Пясъкоструйна машина	250 кг	2 бр.
5	Машина за сваляне на покритие чрез водно бластиране	Налягане ≈ 3000 bar	1 бр.
6	Машина за почистване на шлака	3.2 t/h	1 бр.
7	Взривозащитени лампи	42V	10 бр.
8	Отоплители на въздух	380V	2 бр.
9	Взривозащитени вентилатори на въздух	16500 m <sup>3</sup> /h	5 бр.
10	Автоклави за вулканизация на каучукови изделия	Φ3200/6000 Φ2200/12000	1 бр. 1 бр.
11	Екструдери за профилиране на каучукови смеси	Φ90	2 бр.
12	Машина за каландриране на каучукова смес	L=1200	1 бр.
13	Оборудвана и сертифицирана лаборатория за изпитание на каучукови смеси		1 бр.
14	Компаратор за повърхнини	Sa 2.5	1 бр.
15	Термометър и влагометър	-	3 бр.
16	Магнитен дебеломер	-	2 бр.
17	Искров дефектоскоп	-	2 бр.
18	Тестер за адхезия	-	1 бр.
19	Линейни измервателни средства	-	10 бр.
20	Преносим уред за измерване на твърдостта	-	1 бр.

По т. 4 Участникът да прилага система за управление на качеството съгласно ISO 9001 или други еквивалентни мерки за осигуряване на качеството, с обхват сходен с предмета на поръчката;

По т. 5 Участникът да прилага система за опазване на околната среда по стандарт ISO14001 или еквивалентна или други еквивалентни мерки за опазване на околната среда;

По т. 6 Участникът да прилага следва да прилага система за управление на здравословни и безопасни условия на труд съгласно OHSAS 18001;

2. “Техническо предложение”, което трябва да бъде изготвено въз основа на изискванията в техническата спецификация - по образец и да съдържа:

2.1. Друга информация, съгласно чл.39, ал.3, т.1, б. „ж“ от ППЗОП.

- Декларация за оглед на обекта;
- Подробна технология/методика за нанасяне на антикорозионно гумено покритие;

3. “Ценово предложение” (по образец) с попълнена единична, обща цена за всяка позиция и обща стойност за изпълнение на поръчката. Посочените в офертата цени се фиксират със сключването на договор. Допуснати в офертата аритметични и технически грешки и пропуски в определянето на цената са единствено за сметка на участниците. При допуснати аритметични грешки изразяващи се в несъответствие между единична и обща цена, ще се взема предвид единичната. При несъответствие между изписаната цифром и словом, за вярна се приема изписаната словом.

## **II. Изисквания при изготвянето на офертата**

1. Офертата и всички документи, които са част от нея, следва да бъдат представени в електронен формат /PDF/ подписани от лице с представителни функции и печат. Когато документите са ксерокопия да бъдат заверени с гриф “Вярно с оригинала“, подпис на лицето, представляващо участника и печат.

2. Документите и данните в офертата се подписват само от лица с представителни функции, или от упълномощени за това лица, за което се изисква представяне на пълномощно за изпълнение на такива функции.

3. Всички документи, свързани с офертата следва да са на български език или да са придружени с превод на български език.

4. В офертата и приложените документи не се допускат никакви вписвания между редовете, изтривания или корекции, освен ако са заверени с подписа на лицето представляващо участника и печат.

## **III. Подаване и разглеждане на офертата**

1. Офертата се подава по електронен път в електронната платформа Negometrix на адреса, посочен в обявлението.

2. Комуникацията между Възложителя и Участниците ще се осъществява чрез електронната платформа Negometrix и/или по електронна поща.

3. Участникът е длъжен да обезпечи получаването на офертата по електронен път в указания срок.

4. Рискът от забава или загубване на офертата е за участника.

5. Възложителят не се ангажира да съдейства за подаването на офертата в срока, определен от него.

6. Възложителят не разглежда оферти, които са подадени след изтичане на крайния срок за получаване.

7. Комисия, назначена със заповед на Управителя ще разгледа и оцени офертите по реда на чл. 181, ал.2 от ЗОП, във връзка с чл. 61 от ППЗОП. Първо се разглеждат и оценяват техническите и ценови предложения на участниците, след което се разглеждат документите за съответствие с критериите за подбор.

8. За всички неуредени въпроси се прилагат разпоредбите на Закона за обществените поръчки и Правилника за прилагането му.

Образецът на документация за обществени поръчки

СТАНДАРТИЗИРАН ОБРАЗЕЦ НА ДОГОВОР  
за възлагане на обществена поръчка за услуги

№ [попълва се номер, определен от ВЪЗЛОЖИТЕЛЯ]

Днес, [дата на сключване на договора във формат дд.мм.гггг], в [място на сключване на договора], между:

„Ей И Ес – ЗС Марица Изток I“ ЕООД, еднолично дружество с ограничена отговорност вписано в Търговския регистър към Агенцията по вписванията с ЕИК 123533834, със седалище и адрес на управление: град Гълъбово 6280, община Гълъбово, област Стара Загора, България, представлявано от Тодор Благов Бележков, в качеството му на Управител (дружество наричано по-долу за краткост „Възложител“), от една страна,

и

[Наименование на ИЗПЪЛНИТЕЛЯ],

[с адрес: [адрес на ИЗПЪЛНИТЕЛЯ] / със седалище и адрес на управление: [седалище и адрес на управление на ИЗПЪЛНИТЕЛЯ] [да се попълни приложимото според случая],

[ЕИК / код по Регистър БУЛСТАТ / регистрационен номер или друг идентификационен код (ако ИЗПЪЛНИТЕЛЯТ е лице, установено в друга държава членка на ЕС или трета страна) [...] [и ДДС номер [...]] [да се попълни приложимото според случая],

представяван/а/о от [имена на лицето или лицата, представляващи ИЗПЪЛНИТЕЛЯ], в качеството на [длъжност/и на лицето или лицата, представляващи ИЗПЪЛНИТЕЛЯ], [съгласно [документ или акт, от който произтичат правомощията на лицето или лицата, представляващи ИЗПЪЛНИТЕЛЯ – ако е приложимо]],

наричан/а/о за краткост ИЗПЪЛНИТЕЛ, от друга страна,

(ВЪЗЛОЖИТЕЛЯТ и ИЗПЪЛНИТЕЛЯТ наричани заедно „Страните“, а всеки от тях поотделно „Страна“);

на основание чл. 112 ал. 1 от Закона за обществените поръчки („ЗОП“) и [посочват се наименование, номер и дата на акта на ВЪЗЛОЖИТЕЛЯ за избор на изпълнител] на ВЪЗЛОЖИТЕЛЯ за определяне на ИЗПЪЛНИТЕЛ на обществена поръчка с предмет: [описание на предмета на обществената поръчка],

се сключи този договор („Договора/Договорът“) за следното:

#### ПРЕДМЕТ НА ДОГОВОРА

Чл. 1. ВЪЗЛОЖИТЕЛЯТ възлага, а ИЗПЪЛНИТЕЛЯТ приема да предоставя, срещу възнаграждение и при условията на този Договор, следните услуги:

**Ремонт и възстановяване на антикорозионно гумено покритие на тръбопроводи, съдове, резервоари, абсорбери и спомагателни съоръжения от Сяроочистващата инсталация наричани за краткост „Услугите“.**

Чл. 2. ИЗПЪЛНИТЕЛЯТ се задължава да предоставя Услугите в съответствие с Приложение № 1 - Техническата спецификация, Приложение № 2 Техническото предложение на ИЗПЪЛНИТЕЛЯ и Приложение № 3 - Ценовото предложение на ИЗПЪЛНИТЕЛЯ, и чрез лицата, посочени в Списък на персонала, който ще изпълнява поръчката, и/или на членовете на ръководния състав, които ще отговарят за

Образецът на документация за обществени поръчки

изпълнението, съставляващи съответно Приложение № 13 към този Договор („Приложенията“) и представляващи неразделна част от него.

Чл. 3. В срок до 2 (два) дни от датата на сключване на Договора, но най-късно преди започване на неговото изпълнение, ИЗПЪЛНИТЕЛЯТ уведомява ВЪЗЛОЖИТЕЛЯ за името, данните за контакт и представителите на подизпълнителите, посочени в офертата на ИЗПЪЛНИТЕЛЯ. ИЗПЪЛНИТЕЛЯТ уведомява ВЪЗЛОЖИТЕЛЯ за всякакви промени в предоставената информация в хода на изпълнението на Договора в срок до 2 (два) дни от настъпване на съответното обстоятелство.

#### СРОК НА ДОГОВОРА. СРОК И МЯСТО НА ИЗПЪЛНЕНИЕ

Чл. 4. Договорът влиза в сила от датата на двустранното му подписване и е със срок на действие до изпълнение на всички поети от Страните задължения по Договора, но за не повече от 3 (три) календарни години, считано от датата на сключването му.

Чл. 5. Срокът за изпълнение на Услугите е 3 (три) години, считано от датата на влизане в сила.

Чл. 6. Мястото на изпълнение на Договора е област Стара Загора, община Гълъбово, гр. Гълъбово 6280, ТЕЦ „Ей И Ес Гълъбово“.

#### ЦЕНА, РЕД И СРОКОВЕ ЗА ПЛАЩАНЕ.

Чл. 7. (1) За предоставяне на Услугите, ВЪЗЛОЖИТЕЛЯТ заплаща на ИЗПЪЛНИТЕЛЯ на база единичните цени, предложени от ИЗПЪЛНИТЕЛЯ в ценовото му предложение, като максималната стойност на договора не може да надвишава [[..... (.....)] (посочва се цената без ДДС, с цифри и словом)] лева без ДДС и [..... (.....)] (посочва се цената с ДДС, с цифри и словом)] лева с ДДС (наричана по-нататък „Цената“ или „Стойността на Договора“).

В тази максимална стойност на договора са включени и 75 000,00 (седемдесет и пет хиляди) лева без ДДС за други допълнителни услуги по ремонт и възстановяване на антикорозионно гумено покритие на тръбопроводи, съдове, резервоари, абсорбери и спомагателни съоръжения от Сяроочистващата инсталация при нужда. Възложителят не се задължава да възложи този обем от услуги, в случай че те не са необходими при изпълнение на договора. Същото е опция по чл. 21, ал. 1 от ЗОП при изпълнението на договора.

(2) В Цената по ал. 1 са включени всички разходи на ИЗПЪЛНИТЕЛЯ за изпълнение на Услугите, включително и разходите за персонала, който ще изпълнява поръчката, и/или на членовете на ръководния състав, които ще отговарят за изпълнението [и за неговите подизпълнители] (ако е приложимо), като ВЪЗЛОЖИТЕЛЯТ не дължи заплащането на каквито и да е други разноси, направени от ИЗПЪЛНИТЕЛЯ.

(3) Единичните цени за отделните дейности, свързани с изпълнението на Услугите, посочени в Ценовото предложение на ИЗПЪЛНИТЕЛЯ, са фиксирани за времето на изпълнение на Договора и не подлежат на промяна.

Чл. 8. ВЪЗЛОЖИТЕЛЯТ плаща на ИЗПЪЛНИТЕЛЯ Цената по този Договор, както следва:

чрез периодични плащания въз основа на представени от ИЗПЪЛНИТЕЛЯ месечни отчети – в срок до 30 (тридесет) дни, считано от приемане изпълнението на Услугите за съответния период.]

Образецът на документация за обществени поръчки

Чл. 9. (1) Всяко плащане по този Договор се извършва въз основа на следните документи:

1. приемо-предавателен протокол за приемане на Услугите за съответната дейност, подписан от ВЪЗЛОЖИТЕЛЯ и ИЗПЪЛНИТЕЛЯ, при съответно спазване на разпоредбите на Раздел VI (Предаване и приемане на изпълнението) от Договора; и
2. фактура за дължимата сума за съответната дейност, издадена от ИЗПЪЛНИТЕЛЯ и представена на ВЪЗЛОЖИТЕЛЯ.

(2) ВЪЗЛОЖИТЕЛЯТ се задължава да извършва всяко дължимо плащане в срок до 30 (*тридесет*) дни след получаването на фактура на ИЗПЪЛНИТЕЛЯ, при спазване на условията по ал. 1.

Чл. 10.(1) Всички плащания по този Договор се извършват в лева чрез банков превод по следната банкова сметка на ИЗПЪЛНИТЕЛЯ:

Банка: [.....]

BIC: [.....]

IBAN: [.....].

(2) ИЗПЪЛНИТЕЛЯТ е длъжен да уведомява писмено ВЪЗЛОЖИТЕЛЯ за всички последващи промени по ал. 1 в срок от 7 (седем) дни, считано от момента на промяната. В случай че, ИЗПЪЛНИТЕЛЯТ не уведоми ВЪЗЛОЖИТЕЛЯ в този срок, счита се, че плащанията са надлежно извършени.

Чл. 11.(1) Когато за частта от Услугите, която се изпълнява от подизпълнител, изпълнението може да бъде предадено отделно от изпълнението на останалите Услуги, подИЗПЪЛНИТЕЛЯТ представя на ИЗПЪЛНИТЕЛЯ отчет за изпълнението на съответната част от Услугите за съответната дейност, заедно с искане за плащане на тази част пряко на ПОДИЗПЪЛНИТЕЛЯ.

(2) ИЗПЪЛНИТЕЛЯТ се задължава да предостави на ВЪЗЛОЖИТЕЛЯ отчета и искането за плащане на ПОДИЗПЪЛНИТЕЛЯ в срок до 15 (петнадесет) дни от получаването му, заедно със становище, от което да е видно дали оспорва плащанията или част от тях като недължими.

(3) ВЪЗЛОЖИТЕЛЯТ приема изпълнението на частта от Услугите, при съответно спазване на разпоредбите на Предаване и приемане на изпълнението от Договора, и заплаща възнаграждение за тази част на ПОДИЗПЪЛНИТЕЛЯ в срок до 30 (*тридесет*) дни от подписването на приемо-предавателен протокол. ВЪЗЛОЖИТЕЛЯТ има право да откаже да извърши плащането, когато искането за плащане е оспорено от ИЗПЪЛНИТЕЛЯ, до момента на отстраняване на причината за отказа.

## ГАРАНЦИЯ ЗА ИЗПЪЛНЕНИЕ

Гаранция за изпълнение

Чл. 12. При подписването на този Договор, ИЗПЪЛНИТЕЛЯТ представя на ВЪЗЛОЖИТЕЛЯ гаранция за изпълнение в размер на 3% (три на сто) от Стойността на Договора без ДДС, а именно [[..... (.....)] (*посочва се сумата, за която се издава гаранцията за изпълнение, като размерът ѝ не може да надвишава 3 % (три на сто) от стойността на договора*)] лева („Гаранцията за изпълнение“), която служи за обезпечаване на изпълнението на задълженията на ИЗПЪЛНИТЕЛЯ по Договора.

Чл. 13. (1) В случай на изменение на Договора, извършено в съответствие с този Договор и приложимото право, включително когато изменението е свързано с индексирание на

## Образецът на документацията за обществени поръчки

Цената, ИЗПЪЛНИТЕЛЯТ се задължава да предприеме необходимите действия за привеждане на Гаранцията за изпълнение в съответствие с изменените условия на Договора, в срок до 7 (*седем*) дни от подписването на допълнително споразумение за изменението.

(2) Действията за привеждане на Гаранцията за изпълнение в съответствие с изменените условия на Договора могат да включват, по избор на ИЗПЪЛНИТЕЛЯ:

1. внасяне на допълнителна парична сума по банковата сметка на ВЪЗЛОЖИТЕЛЯ, при спазване на изискванията на чл. 14 от Договора; и/или;
2. предоставяне на документ за изменение на първоначалната банкова гаранция или нова банкова гаранция, при спазване на изискванията на чл. 15 от Договора; и/или
3. предоставяне на документ за изменение на първоначалната застраховка или нова застраховка, при спазване на изискванията на чл. 16 от Договора. (*ако е приложимо*)

Чл. 14. Когато като Гаранция за изпълнение се представя парична сума, сумата се внася по банковата сметка на ВЪЗЛОЖИТЕЛЯ, посочена в Документацията за обществената поръчка.

Чл. 15.(1) Когато като гаранция за изпълнение се представя банкова гаранция, ИЗПЪЛНИТЕЛЯТ предава на ВЪЗЛОЖИТЕЛЯ оригинален екземпляр на банкова гаранция, издадена в полза на ВЪЗЛОЖИТЕЛЯ, която трябва да отговаря на следните изисквания:

1. да бъде безусловна и неотменяема банкова гаранция да съдържа задължение на банката - гарант да извърши плащане при първо писмено искане от ВЪЗЛОЖИТЕЛЯ, деклариращ, че е налице неизпълнение на задължение на ИЗПЪЛНИТЕЛЯ или друго основание за задържане на Гаранцията за изпълнение по този Договор;
2. да бъде със срок на валидност за целия срок на действие на Договора плюс 30 (тридесет) дни след прекратяването на Договора, като при необходимост срокът на валидност на банковата гаранция се удължава или се издава нова.

(2) Банковите разходи по откриването и поддържането на Гаранцията за изпълнение във формата на банкова гаранция, както и по усвояването на средства от страна на ВЪЗЛОЖИТЕЛЯ, при наличието на основание за това, са за сметка на ИЗПЪЛНИТЕЛЯ.

Чл. 16.(1) Когато като Гаранция за изпълнение се представя застраховка, ИЗПЪЛНИТЕЛЯТ предава на ВЪЗЛОЖИТЕЛЯ оригинален екземпляр на застрахователна полица, издадена в полза на ВЪЗЛОЖИТЕЛЯ, в която ВЪЗЛОЖИТЕЛЯТ е посочен като трето ползващо се лице (бенефициер), която трябва да отговаря на следните изисквания:

1. да обезпечава изпълнението на този Договор чрез покритие на отговорността на ИЗПЪЛНИТЕЛЯ;
2. да бъде със срок на валидност за целия срок на действие на Договора плюс 30 (тридесет) дни след прекратяването на Договора.

(2) Разходите по сключването на застрахователния договор и поддържането на валидността на застраховката за изисквания срок, както и по всяко изплащане на застрахователно обезщетение в полза на ВЪЗЛОЖИТЕЛЯ, при наличието на основание за това, са за сметка на ИЗПЪЛНИТЕЛЯ.

(*ако е приложимо, при сключване на договор се посочва само чл. 14 или чл. 15 или чл. 16*)

Чл. 17.(1) ВЪЗЛОЖИТЕЛЯТ освобождава Гаранцията за изпълнение в срок до 1 (един) месец след прекратяването на Договора, приключване на изпълнението на

Договора и окончателно приемане на Услугите в пълен размер, ако липсват основания за задържането от страна на ВЪЗЛОЖИТЕЛЯ на каквато и да е сума по нея.

(2) Освобождаването на Гаранцията за изпълнение се извършва, както следва:

1. когато е във формата на парична сума – чрез превеждане на сумата по банковата сметка на ИЗПЪЛНИТЕЛЯ, посочена в чл. 10 от Договора;
2. когато е във формата на банкова гаранция – чрез връщане на нейния оригинал на представител на ИЗПЪЛНИТЕЛЯ или упълномощено от него лице;
3. когато е във формата на застраховка – чрез връщане на оригинала на застрахователната полица/застрахователния сертификат на представител на ИЗПЪЛНИТЕЛЯ или упълномощено от него лице /изпращане на писмено уведомление до застрахователя.

(3) ВЪЗЛОЖИТЕЛЯТ освобождава съответна част от Гаранцията за изпълнение след приключване и приемане по реда на чл. 28 от Договора на всеки отделен етап. В такъв случай, освобождаването се извършва за сума, пропорционална на частта от Стойността на Договора етап. При необходимост, във връзка с поетапното освобождаване на Гаранцията за изпълнение, ИЗПЪЛНИТЕЛЯТ предоставя на ВЪЗЛОЖИТЕЛЯ документ за изменение на първоначалната банкова гаранция или нова банкова гаранция, съответно застраховка.

(4) Гаранцията или съответната част от нея не се освобождава от ВЪЗЛОЖИТЕЛЯ, ако в процеса на изпълнение на Договора е възникнал спор между Страните относно неизпълнение на задълженията на ИЗПЪЛНИТЕЛЯ и въпросът е отнесен за решаване пред съд. При решаване на спора в полза на ВЪЗЛОЖИТЕЛЯ той може да пристъпи към усвояване на гаранциите.

Чл. 18. ВЪЗЛОЖИТЕЛЯТ има право да задържи съответна част и да се удовлетвори от Гаранцията за изпълнение, когато ИЗПЪЛНИТЕЛЯТ не изпълни някое от неговите задължения по Договора, както и в случаите на лошо, частично и забавено изпълнение на което и да е задължение на ИЗПЪЛНИТЕЛЯ, като усвои такава част от Гаранцията за изпълнение, която съответства на уговорената в Договора неустойка за съответния случай на неизпълнение.

Чл. 19. ВЪЗЛОЖИТЕЛЯТ има право да задържи Гаранцията за изпълнение в пълен размер, в следните случаи:

1. ако ИЗПЪЛНИТЕЛЯТ не започне работа по изпълнение на Договора в срок до / за период по-дълъг от 7 (седем) дни след Датата на влизане в сила и ВЪЗЛОЖИТЕЛЯТ развали Договора на това основание;
2. при пълно неизпълнение, в т.ч. когато Услугите не отговарят на изискванията на ВЪЗЛОЖИТЕЛЯ, и разваляне на Договора от страна на ВЪЗЛОЖИТЕЛЯ на това основание;
3. при прекратяване на дейността на ИЗПЪЛНИТЕЛЯ или при обявяването му в несъстоятелност.

Чл. 20. В всеки случай на задържане на Гаранцията за изпълнение, ВЪЗЛОЖИТЕЛЯТ уведомява ИЗПЪЛНИТЕЛЯ за задържането и неговото основание. Задържането на Гаранцията за изпълнение изцяло или частично не изчерпва правата на ВЪЗЛОЖИТЕЛЯ да търси обезщетение в по-голям размер.

Чл. 21. Когато ВЪЗЛОЖИТЕЛЯТ се е удовлетворил от Гаранцията за изпълнение и Договорът продължава да е в сила, ИЗПЪЛНИТЕЛЯТ се задължава в срок до 7 (седем) дни да допълни Гаранцията за изпълнение, като внесе усвоената от ВЪЗЛОЖИТЕЛЯ сума по сметката на ВЪЗЛОЖИТЕЛЯ или предостави документ за изменение на първоначалната банкова гаранция или нова банкова гаранция, съответно застраховка,



Образецът на документация за обществени поръчки

така че във всеки момент от действието на Договора размерът на Гаранцията за изпълнение да бъде в съответствие с чл. 12 от Договора.

Общи условия относно Гаранцията за изпълнение

Чл. 22. ВЪЗЛОЖИТЕЛЯТ не дължи лихва за времето, през което средствата по Гаранцията за изпълнение са престоили при него законосъобразно.

#### ПРАВА И ЗАДЪЛЖЕНИЯ НА СТРАНИТЕ

Чл. 23. Изброяването на конкретни права и задължения на Страните в този раздел от Договора е неизчерпателно и не засяга действието на други клаузи от Договора или от приложимото право, предвиждащи права и/или задължения на която и да е от Страните.

#### Общи права и задължения на ИЗПЪЛНИТЕЛЯ

Чл. 24. ИЗПЪЛНИТЕЛЯТ има право:

1. да получи възнаграждение в размера, сроковете и при условията по чл. 7 – 9 от договора;
2. да иска и да получава от ВЪЗЛОЖИТЕЛЯ необходимото съдействие за изпълнение на задълженията по този Договор, както и всички необходими документи, информация и данни, пряко свързани или необходими за изпълнение на Договора;

Чл. 25. ИЗПЪЛНИТЕЛЯТ се задължава:

1. да предоставя Услугите и да изпълнява задълженията си по този Договор в уговорените срокове и качествено, в съответствие с Договора и Приложенията;
2. да информира своевременно ВЪЗЛОЖИТЕЛЯ за всички пречки, възникващи в хода на изпълнението на работа, да предложи начин за отстраняването им, като може да поиска от ВЪЗЛОЖИТЕЛЯ указания и/или съдействие за отстраняването им;
3. да изпълнява всички законосъобразни указания и изисквания на ВЪЗЛОЖИТЕЛЯ;
4. да пази поверителна Конфиденциалната информация, в съответствие с уговореното в чл. 43 от Договора;
5. да не възлага работата или части от нея на подизпълнители, извън посочените в офертата на ИЗПЪЛНИТЕЛЯ освен в случаите и при условията, предвидени в ЗОП/ да възложи съответна част от Услугите на подизпълнителите, посочени в офертата на ИЗПЪЛНИТЕЛЯ, и да контролира изпълнението на техните задължения;
6. да участва във всички работни срещи, свързани с изпълнението на този Договор;
7. да не променя състава на персонала, който ще отговаря за изпълнението на Услугите, без предварително писмено съгласие от страна на ВЪЗЛОЖИТЕЛЯ;
8. ИЗПЪЛНИТЕЛЯТ се задължава да сключи договор/договори за подизпълнение с посочените в офертата му подизпълнители в срок от 3 (три) дни от сключване на настоящия Договор. В срок до 3 (три) дни от сключването на договор за подизпълнение или на допълнително споразумение за замяна на посочен в офертата подизпълнител ИЗПЪЛНИТЕЛЯТ изпраща копие на договора или на допълнителното споразумение на ВЪЗЛОЖИТЕЛЯ заедно с доказателства, че са изпълнени условията по чл. 66, ал. 2 и 11 ЗОП.
9. да осигури всичкото необходимо оборудване и свой персонал на Площадката и да бъде готов за извършване на Услугата не по-късно от началната дата, указана от ВЪЗЛОЖИТЕЛЯ в Поръчката за работа по образец на ВЪЗЛОЖИТЕЛЯ.

10. да осигури присъствието на представител/и на Подизпълнителите си при предаване на резултата от Услугата.
11. да уведоми писмено ВЪЗЛОЖИТЕЛЯ във възможно най-кратък срок, в случай че е в невъзможност да изпълни Услугата в съответствие с някое от условията на Приложение № 1- Техническата спецификация и Приложение № 2 - Техническото предложение.
12. да осигурява на ВЪЗЛОЖИТЕЛЯ необходимото съдействие във връзка с извършването на проверките, включително, но не само като осигурява достъп до помещенията и документацията си и представянето на писмен отчет.
13. да спазва и изпълнява изискванията и задълженията за осигуряване на здравословни и безопасни условия на труд на работещите и за опазване живота и здравето на други лица, които се намират на територията на ТЕЦ „Ей И Ес Гълъбово“, както и за опазване на околната среда, посочени в Приложение 6.
14. да отстранява за своя сметка недостатъците в работите, извършени с качество, различно от условията на настоящия Договор, в рамките на договорения краен Срок за изпълнение на Договора.
15. да поддържа Площадката чиста и подредена.
16. да осигури персонала си с отличителни знаци на ИЗПЪЛНИТЕЛЯ.
17. при изпълнение на задълженията си по настоящия Договор да не предизвиква смущаване на дейностите на намиращия се в съседство на Площадката на ВЪЗЛОЖИТЕЛЯ персонал и други лица.
18. да допуска до работа само правоспособни и/или обучени лица, когато това се изисква от Задължителните разпоредби.
19. да спазва и да се съобразява с условията за достъп на външни лица на територията на ТЕЦ „Ей И Ес Гълъбово“, посочени в Приложение 7
20. при изпълнението на Услугата да полага всичките професионални умения, грижа и старание, които може разумно да се очакват от едно квалифицирано и компетентно лице със съответната специалност и с опит в извършването на такава Услуга и по-конкретно услуги с подобен обхват, естество, стойност и сложност, като същевременно ще отдели достатъчно ресурси за да се съобрази напълно с това задължение.
21. да извърши Услугата в съответствие с графика за изпълнение на ВЪЗЛОЖИТЕЛЯ.
22. при изпълнението на Услугата да използва само материали, които са с отлично качество, са подходящи за предназначението, за което ще се използват и отговарят на техническите изисквания на Договора, Българските държавни стандарти и/или имат нанесена маркировка „СЕ“ за съответствие със съществените изисквания, когато са приложими за тях наредбите по чл. 7 на ЗТИП. В случай, че липсват специфични изисквания към материалите в Договора, ще се прилагат съответните законови изисквания към датата на подписване на Договора.
23. да предоставя на ВЪЗЛОЖИТЕЛЯ преди изпълнението на Услугата сертификати за качество за всички материали, които ще подлежат на одобрение от ВЪЗЛОЖИТЕЛЯ.
24. да вземе мерки целият персонал, нает за извършването на Услугата, да бъде квалифициран, обучен и опитен за извършването на същата.
25. да използва технически изправни транспортни средства, които отговарят на Задължителните разпоредби и изисквания ВЪЗЛОЖИТЕЛЯ, като последното ще се удостоверява с валидно свидетелство за успешно преминал годишен технически преглед, когато е приложимо. Във всички случаи ИЗПЪЛНИТЕЛЯТ няма да допуска замърсяване на околната среда при извършването на транспортни дейности.
26. винаги да извършва Услугата в пълно съответствие с приложимите Задължителни разпоредби и всички Необходими одобрения, включително, но не ексклузивно

## Образецът на документация за обществени поръчки

изискванията на ЗУТ, СТИП, техническите правилници, правилата на безопасност на труда и условията на настоящия Договор;

27. да изпълнява всички основателни и приемливи инструкции, дадени от ВЪЗЛОЖИТЕЛЯ във връзка с изпълнението на Услугата;

28. да спазва условията на Споразумението за осигуряване на здравословни и безопасни условия на труд (Приложение № 4) на настоящия Договор, както и процедурите и изискванията на ВЪЗЛОЖИТЕЛЯ за здраве, безопасност и опазване на околната среда на Площадката на ВЪЗЛОЖИТЕЛЯ;

29. да взема всички необходими предпазни мерки за опазване на здравето и безопасността на всички хора, включително своя персонал, персонала на ВЪЗЛОЖИТЕЛЯ и населението, което може да бъде засегнато от действията на ИЗПЪЛНИТЕЛЯ при изпълнението на дейностите по предоставянето на Услугата;

30. когато Услугата е свързана с боравене с опасни химически вещества и смеси, или опасни отпадъци, при поискване от ВЪЗЛОЖИТЕЛЯ, да предостави на ВЪЗЛОЖИТЕЛЯ доказателства за проведено обучение за действия в случай на разлив;

31. да предостави на ВЪЗЛОЖИТЕЛЯ при подписване на Договора удостоверение, издадено от съответната териториална дирекция на НОИ, установяваща наличието, съответно липсата на трудови злополуки за последните три години. Същият документ се предоставя и за наетите Подизпълнители. При промяна на така удостоверените обстоятелства ИЗПЪЛНИТЕЛЯТ е длъжен да своевременно да информира ВЪЗЛОЖИТЕЛЯ. Констатирано сериозно нарушение на правилата за безопасност ще бъде основание за едностранно разваляне на сключения Договор от страна на ВЪЗЛОЖИТЕЛЯ;

32. при изпълнението на Услугата на Площадката, ще докладва незабавно за събития, които могат да доведат до екологично замърсяване или за възникването на екологично замърсяване.

33. да изпълнява всяка една дейност на Площадката на ВЪЗЛОЖИТЕЛЯ по такъв начин, че да не се предизвика разстройство или смущаване на дейностите на намиращ се в съседство персонал и други лица.

### Общи права и задължения на ВЪЗЛОЖИТЕЛЯ

Чл. 26. ВЪЗЛОЖИТЕЛЯТ има право:

1. да изисква и да получава Услугите в уговорените срокове, количество и качество;
2. да контролира изпълнението на поетите от ИЗПЪЛНИТЕЛЯ задължения, в т.ч. да иска и да получава информация от ИЗПЪЛНИТЕЛЯ през целия Срок на Договора, или да извършва проверки, при необходимост и на мястото на изпълнение на Договора, но без с това да пречи на изпълнението;
3. да определи лице или група лица от своя персонал, отговорен за решението на всички въпроси, възникнали в процеса на работата, както и за приемането с протокол на извършената работа.
4. да откаже да приеме изпълнението на Услуга, която не отговаря на условията на настоящия Договор. В този случай Страните съставят двустранен протокол, в който ВЪЗЛОЖИТЕЛЯТ посочва забележките си към Услугата, които ИЗПЪЛНИТЕЛЯТ следва да отстрани. В случай, че ИЗПЪЛНИТЕЛЯТ или упълномощеното от него лице откаже да подпише съставения протокол, то същият се подписва само от ВЪЗЛОЖИТЕЛЯ с отбелязване отказа на ИЗПЪЛНИТЕЛЯ.
5. да изисква от ИЗПЪЛНИТЕЛЯ да сключи договор/и за подизпълнение с посочените в офертата на ИЗПЪЛНИТЕЛЯ подизпълнители, ако Приложение № 2 - Техническото предложение и условията за изпълнение на обществената поръчка предвиждат това.

6. В случай, че ВЪЗЛОЖИТЕЛЯТ е отказал да приеме изцяло или отчасти изпълнението на Услугата, то ВЪЗЛОЖИТЕЛЯТ не дължи плащането на Цената или на част от нея (съответстваща на неприетата част).

7. В случаите, в които ИЗПЪЛНИТЕЛЯТ е предоставил гаранция за добро изпълнение на настоящия Договор, ВЪЗЛОЖИТЕЛЯТ има право да задържи или да се удовлетвори от цялата или част от гаранцията за добро изпълнение, предоставена от ИЗПЪЛНИТЕЛЯ, в случай че е налице неточно изпълнение на Услугата или пълно или частично неизпълнение на която и да е от разпоредбите на настоящия Договор от страна на ИЗПЪЛНИТЕЛЯ.

8. да изисква от ИЗПЪЛНИТЕЛЯ, неговите служители, представители, както и от неговите подизпълнители (ако е приложимо), да спазват условията за достъп на външни лица на Площадката на ВЪЗЛОЖИТЕЛЯ, както и изискванията и задълженията за осигуряване на здравословни и безопасни условия на труд на работещите, както и за опазване живота и здравето на други лица, които се намират на територията на ТЕЦ „Ей И Ес Гълъбово“.

9. да отстрани ИЗПЪЛНИТЕЛЯ от Площадката на ВЪЗЛОЖИТЕЛЯТ, ако ИЗПЪЛНИТЕЛЯТ наруши изискванията за здраве и безопасност, прилагани на Площадката на ВЪЗЛОЖИТЕЛЯ.

Чл. 27. ВЪЗЛОЖИТЕЛЯТ се задължава:

1. да приеме изпълнението на Услугите за всяка дейност, когато отговаря на договореното, по реда и при условията на този Договор;

2. да заплати на ИЗПЪЛНИТЕЛЯ Цената в размера, по реда и при условията, предвидени в този Договор;

3. да предостави и осигури достъп на ИЗПЪЛНИТЕЛЯ до информацията, необходима за извършването на Услугите, предмет на Договора, при спазване на относимите изисквания или ограничения съгласно приложимото право;

4. да пази поверителна Конфиденциалната информация, в съответствие с уговореното в чл. 43 от Договора;

5. да оказва съдействие на ИЗПЪЛНИТЕЛЯ във връзка с изпълнението на този Договор, включително и за отстраняване на възникнали пречки пред изпълнението на Договора, когато ИЗПЪЛНИТЕЛЯТ поиска това;

6. да освободи представената от ИЗПЪЛНИТЕЛЯ Гаранция за изпълнение, съгласно клаузите на чл. 17-22 от Договора;

7. да осигури достъп на ИЗПЪЛНИТЕЛЯ до мястото на изпълнение на Услугата в рамките на Работен ден след получаване на съответните разрешения за такъв достъп, изисквани от закона.

8. да изпраща на ИЗПЪЛНИТЕЛЯ Поръчка/и за изпълнение на Услугата във формата, указана в Приложение № 5 на настоящия Договор и разпоредбите на настоящия Договор ще съставляват и ще се считат за част от всяка такава Поръчка за изпълнение на Услугата.

## **ПРЕДАВАНЕ И ПРИЕМАНЕ НА ИЗПЪЛНЕНИЕТО**

Чл. 28. (1) Предаването на изпълнението на Услугите за всяка дейност се документира с протокол за приемане и предаване, който се подписва от представители на ВЪЗЛОЖИТЕЛЯ и ИЗПЪЛНИТЕЛЯ в два оригинални екземпляра – по един за всяка от Страните („Приемо-предавателен протокол“).

(2) Ако не е уговорено друго, приемането и предаването на Услугата се извършва от определените от Страните лица в рамките на Работния ден на уговореното място за извършване на Услугата.

(3) Приемането на Услугата се удостоверява с подписване на двустранен протокол за извършената работа, в който се отбелязват датата и/или периодът на извършване на

Образецът на документация за обществени поръчки

Услугата, отклонения в качеството, количеството, констатирани явни недостатъци на Услугата и други обстоятелства от значение за точното изпълнение на Услугата. Ако е приложимо

Чл. 29.(1) ВЪЗЛОЖИТЕЛЯТ има право:

1. да приеме изпълнението, когато отговаря на договореното;
2. да откаже да приеме изпълнението при съществени отклонения от договореното в случай, че констатираните недостатъци са от такова естество, че не могат да бъдат отстранени в рамките на срока за изпълнение по Договора.
3. В случай, че ИЗПЪЛНИТЕЛЯТ е сключил договор/и за подизпълнение, Услугата се приема от ВЪЗЛОЖИТЕЛЯ единствено в присъствието на ИЗПЪЛНИТЕЛЯ и представители на ПОДИЗПЪЛНИТЕЛЯ/ите. В този случай, приемо-предавателният протокол за приемане на Услугата се подписва и от упълномощените представители на ПОДИЗПЪЛНИТЕЛЯ/Подизпълнителите.
4. да направи рекламация за скрити недостатъци, дефекти и несъответствие на Услугата с условията на Договора в рамките на 60 (шестдесет) дни от датата на протокол за извършената работа по отношение на Услуга, за която не е предвиден гаранционен срок.
5. В случай, че ВЪЗЛОЖИТЕЛЯТ установи скрити недостатъци, дефекти и/или каквито и да било други несъответствия на Услугата с условията на Договора, то ВЪЗЛОЖИТЕЛЯТ в разумен срок уведомява писмено (включително по електронен път на посочен от ИЗПЪЛНИТЕЛЯ електронен адрес) ИЗПЪЛНИТЕЛЯ за констатираните недостатъци, дефекти и/или несъответствия. Нищо в настоящата разпоредба не ограничава правото на ВЪЗЛОЖИТЕЛЯ да развали Договора с ИЗПЪЛНИТЕЛЯ.
6. В случаите по предходната точка и при условие, че ВЪЗЛОЖИТЕЛЯТ не е направил изявление за разваляне на Договора, ИЗПЪЛНИТЕЛЯТ отстранява констатираните недостатъци, дефекти и/или несъответствия с условията на Договора, изцяло за своя сметка. Срокът за отстраняването им е срокът, указан в Договора.

(2) Окончателното приемане на изпълнението на Услугите по този Договор се извършва с подписване на окончателен Приемо-предавателен протокол, подписан от Страните в срок до 3 (*три*) дни след изтичането на срока на изпълнение по чл. 5 от Договора. В случай, че към този момент бъдат констатирани недостатъци в изпълнението, те се описват в окончателния Приемо-предавателен протокол и се определя подходящ срок за отстраняването им или налагането на санкция, съгласно чл. 30 – 34 от Договора.

### **САНКЦИИ ПРИ НЕИЗПЪЛНЕНИЕ**

Чл. 30. При просрочване изпълнението на задълженията по този Договор, неизправната Страна дължи на изправната неустойка в размер на 0,5% (нула цяло и пет процента) от Цената за съответната дейност за всеки ден забава, но не повече от 15% (петнадесет процента) от Стойността на Договора/от стойността на съответния етап.

Чл. 31.(1) При констатирано лошо или друго неточно или частично изпълнение на отделна дейност или при отклонение от изискванията на ВЪЗЛОЖИТЕЛЯ, посочени в Техническата спецификация, ВЪЗЛОЖИТЕЛЯТ има право да поиска от ИЗПЪЛНИТЕЛЯ да изпълни изцяло и качествено съответната дейност, без да дължи допълнително възнаграждение за това. В случай, че и повторното изпълнение на услугата е некачествено, ВЪЗЛОЖИТЕЛЯТ има право да задържи гаранцията за изпълнение и да прекрати договора.

(2) При констатирано лошо или друго неточно или частично изпълнение на отделна дейност/и или при отклонение от изискванията на ВЪЗЛОЖИТЕЛЯ, посочени в

Образецът на документация за обществени поръчки

Техническата спецификация, ИЗПЪЛНИТЕЛЯТ дължи неустойка в размер на 8 % (осем процента) от стойността на договора.

Чл. 32. При разваляне на Договора поради виновно неизпълнение на някоя от Страните, виновната Страна дължи неустойка в размер на 8% (осем процента) от Стойността на Договора.

Чл. 33. ВЪЗЛОЖИТЕЛЯТ има право да удържи всяка дължима по този Договор неустойка чрез задържане на сума от Гаранцията за изпълнение, като уведоми писмено ИЗПЪЛНИТЕЛЯ за това.

Чл. 34. Плащането на неустойките, уговорени в този Договор, не ограничава правото на изправната Страна да търси реално изпълнение и/или обезщетение за понесени вреди и пропуснати ползи в по-голям размер, съгласно приложимото право.

### **ПРЕКРАТЯВАНЕ НА ДОГОВОРА**

Чл. 35. (1) Този Договор се прекратява:

1. с изтичане на Срока на Договора / срока по чл.4 от Договора или с достигане на максимално допустимата Стойност на Договора;
2. с изпълнението на всички задължения на Страните по него;
3. при настъпване на пълна обективна невъзможност за изпълнение, за което обстоятелство засегнатата Страна е длъжна да уведоми другата Страна в срок до 3 (три) дни от настъпване на невъзможността и да представи доказателства;
4. при прекратяване на юридическо лице – Страна по Договора без правопримемство, по смисъла на законодателството на държавата, в която съответното лице е установено;
5. при условията по чл. 5, ал. 1, т. 3 от ЗИФОДРЮПДРСЛ.
6. едностранно от Възложителя във всеки един момент с изпращане на 10 (десет) дневно писмено предизвестие до Изпълнителя, в което се определя дали Договорът ще бъде прекратен частично или изцяло и дата, от която прекратяването влиза в сила;

(2) Договорът може да бъде прекратен

1. по взаимно съгласие на Страните, изразено в писмена форма;
2. когато за ИЗПЪЛНИТЕЛЯ бъде открито производство по несъстоятелност или ликвидация – по искане на всяка от Страните.

Чл. 36. (1) Всяка от Страните може да развали Договора при виновно неизпълнение на съществено задължение на другата страна по Договора, при условията и с последиците съгласно чл. 87 и сл. от Закона за задълженията и договорите, чрез отправяне на писмено предупреждение от изправната Страна до неизправната и определяне на подходящ срок за изпълнение. Разваляне на Договора не се допуска, когато неизпълнената част от задължението е незначителна с оглед на интереса на изправната Страна.

(2) За целите на този Договор, Страните ще считат за виновно неизпълнение на съществено задължение на ИЗПЪЛНИТЕЛЯ всеки от следните случаи:

1. когато ИЗПЪЛНИТЕЛЯТ не е започнал изпълнението на Услугите в срок до 3 (три) дни, считано от Датата на влизане в сила;
2. ИЗПЪЛНИТЕЛЯТ е прекратил изпълнението на Услугите за повече от 7 (седем) дни;
3. ИЗПЪЛНИТЕЛЯТ е допуснал съществено отклонение от Условията за изпълнение на поръчката, Техническата спецификация и Техническото предложение.

(3) ВЪЗЛОЖИТЕЛЯТ може да развали Договора само с писмено уведомление до ИЗПЪЛНИТЕЛЯ и без да му даде допълнителен срок за изпълнение, ако поради забава на ИЗПЪЛНИТЕЛЯ то е станало безполезно или ако задължението е трябвало да се изпълни непременно в уговореното време.

Образецът на документация за обществени поръчки

Чл. 37. В случай, че Договорът е сключен под условие с клауза за отложено изпълнение, всяка от Страните може да прекрати Договора след изтичане на тримесечен срок от сключването му, чрез писмено уведомление до другата Страна, без да дължи предизвестие или обезщетение.

Чл. 38. ВЪЗЛОЖИТЕЛЯТ прекратява Договора в случаите по чл. 118, ал. 1 от ЗОП, без да дължи обезщетение на ИЗПЪЛНИТЕЛЯ за претърпени от прекратяването на Договора вреди, освен ако прекратяването е на основание чл. 118, ал. 1, т. 1 от ЗОП. В последния случай, размерът на обезщетението се определя в протокол или споразумение, подписано от Страните, а при непостигане на съгласие – по реда на клаузата за разрешаване на спорове по този Договор.

Чл. 39. Във всички случаи на прекратяване на Договора, освен при прекратяване на юридическо лице – Страна по Договора без правопримемство:

1. ВЪЗЛОЖИТЕЛЯТ и ИЗПЪЛНИТЕЛЯТ съставят констативен протокол за извършената към момента на прекратяване работа и размера на евентуално дължимите плащания; и

2. ИЗПЪЛНИТЕЛЯТ се задължава:

а) да преустанови предоставянето на Услугите, с изключение на такива дейности, каквито може да бъдат необходими и поискани от ВЪЗЛОЖИТЕЛЯ;

б) да предаде на ВЪЗЛОЖИТЕЛЯ всички отчети, изготвени от него в изпълнение на Договора до датата на прекратяването; и

в) да върне на ВЪЗЛОЖИТЕЛЯ всички документи и материали, които са собственост на ВЪЗЛОЖИТЕЛЯ и са били предоставени на ИЗПЪЛНИТЕЛЯ във връзка с предмета на Договора.

Чл. 40. При предсрочно прекратяване на Договора, ВЪЗЛОЖИТЕЛЯТ е длъжен да заплати на ИЗПЪЛНИТЕЛЯ реално изпълнените и приети по установения ред Услуги,

## ОБЩИ РАЗПОРЕДБИ

### Дефинирани понятия и тълкуване

Чл. 41. (1) Освен ако са дефинирани изрично по друг начин в този Договор, използваните в него понятия имат значението, дадено им в ЗОП, съответно в легалните дефиниции в Допълнителните разпоредби на ЗОП или, ако няма такива за някои понятия – според значението, което им се придава в основните разпоредби на ЗОП.

(2) При противоречие между различни разпоредби или условия, съдържащи се в Договора и Приложенията, се прилагат следните правила:

1. специалните разпоредби имат предимство пред общите разпоредби;

2. разпоредбите на Приложенията имат предимство пред разпоредбите на Договора.

### Спазване на приложими норми

Чл. 42. При изпълнението на Договора, ИЗПЪЛНИТЕЛЯТ и неговите подизпълнители е длъжен да спазват всички приложими нормативни актове, разпоредби, стандарти и други изисквания, свързани с предмета на Договора, и в частност, всички приложими правила и изисквания, свързани с опазване на околната среда, социалното и трудовото право, приложими колективни споразумения и/или разпоредби на международното екологично, социално и трудово право, съгласно Приложение № 10 към чл. 115 от ЗОП.

### Конфиденциалност

Чл. 43.(1) Всяка от Страните по този Договор се задължава да пази в поверителност и да не разкрива или разпространява информация за другата Страна, станала ѝ известна при или по повод изпълнението на Договора („Конфиденциална информация“). Конфиденциална информация включва, без да се ограничава до: обстоятелства, свързани с търговската дейност, техническите процеси, проекти или финанси на Страните, както и ноу-хау, изобретения, полезни модели или други права от подобен характер, свързани с изпълнението на Договора. Не се смята за конфиденциална информацията, касаеща наименованието на изпълнения проект, стойността и предмета на този Договор, с оглед бъдещо позоваване на придобит професионален опит от ИЗПЪЛНИТЕЛЯ.

(2) С изключение на случаите, посочени в ал.3 на този член, Конфиденциална информация може да бъде разкривана само след предварително писмено одобрение от другата Страна, като това съгласие не може да бъде отказано безпричинно.

(3) Не се счита за нарушение на задълженията за неразкриване на Конфиденциална информация, когато:

1. информацията е станала или става публично достъпна, без нарушаване на този Договор от която и да е от Страните;
2. информацията се изисква по силата на закон, приложим спрямо която и да е от Страните; или
3. предоставянето на информацията се изисква от регулаторен или друг компетентен орган и съответната Страна е длъжна да изпълни такова изискване;

В случаите по точки 2 или 3 Страната, която следва да предостави информацията, уведомява незабавно другата Страна по Договора.

(4) Задълженията по тази клауза се отнасят до ИЗПЪЛНИТЕЛЯ/съответната Страна, всички негови/нейни подразделения, контролирани от него/нея фирми и организации, всички негови/нейни служители и наети от него/нея физически или юридически лица, като ИЗПЪЛНИТЕЛЯТ/съответната Страна отговаря за изпълнението на тези задължения от страна на такива лица.

Задълженията, свързани с неразкриване на Конфиденциалната информация остават в сила и след прекратяване на Договора на каквото и да е основание.

#### Публични изявления

Чл. 44. ИЗПЪЛНИТЕЛЯТ няма право да дава публични изявления и съобщения, да разкрива или разгласява каквато и да е информация, която е получил във връзка с извършване на Услугите, предмет на този Договор, независимо дали е въз основа на данни и материали на ВЪЗЛОЖИТЕЛЯ или на резултати от работата на ИЗПЪЛНИТЕЛЯ, без предварителното писмено съгласие на ВЪЗЛОЖИТЕЛЯ, което съгласие няма да бъде безпричинно отказано или забавено.

#### Авторски права

Чл. 45.(1) Страните се съгласяват, на основание чл. 42, ал. 1 от Закона за авторското право и сродните му права, че авторските права върху всички документи и материали, и всякакви други елементи или компоненти, създадени в резултат на или във връзка с изпълнението на Договора, принадлежат изцяло на ВЪЗЛОЖИТЕЛЯ в същия обем, в който биха принадлежали на автора. ИЗПЪЛНИТЕЛЯТ декларира и гарантира, че трети лица не притежават права върху изготвените документи и други резултати от изпълнението на Договора, които могат да бъдат обект на авторско право.

(2) В случай че бъде установено с влязло в сила съдебно решение или в случай че ВЪЗЛОЖИТЕЛЯТ и/или ИЗПЪЛНИТЕЛЯТ установят, че с изготвянето, въвеждането



## Образецът на документация за обществени поръчки

и използването на документи или други материали, съставени при изпълнението на този Договор, е нарушено авторско право на трето лице, ИЗПЪЛНИТЕЛЯТ се задължава да направи възможно за ВЪЗЛОЖИТЕЛЯ използването им:

1. чрез промяна на съответния документ или материал; или
2. чрез замяната на елемент от него със защитени авторски права с друг елемент със същата функция, който не нарушава авторските права на трети лица; или
3. като получи за своя сметка разрешение за ползване на продукта от третото лице, чиито права са нарушени.

(3) ВЪЗЛОЖИТЕЛЯТ уведомява ИЗПЪЛНИТЕЛЯ за претенциите за нарушени авторски права от страна на трети лица в срок до 7 (седем) дни от узнаването им. В случай, че трети лица предявят основателни претенции, ИЗПЪЛНИТЕЛЯТ носи пълната отговорност и понася всички щети, произтичащи от това. ВЪЗЛОЖИТЕЛЯТ привлича ИЗПЪЛНИТЕЛЯ в евентуален спор за нарушено авторско право във връзка с изпълнението по Договора.

(4) ИЗПЪЛНИТЕЛЯТ заплаща на ВЪЗЛОЖИТЕЛЯ обезщетение за претърпените вреди и пропуснатите ползи вследствие на окончателно признато нарушение на авторски права на трети лица.

### Прехвърляне на права и задължения

Чл. 46. Някоя от Страните няма право да прехвърля никое от правата и задълженията, произтичащи от този Договор, без съгласието на другата Страна. Паричните вземания по Договора и по договорите за подизпълнение могат да бъдат прехвърляни или залагани съгласно приложимото право.

### Изменения

Чл. 47. Този Договор може да бъде изменян само с допълнителни споразумения, изготвени в писмена форма и подписани от двете Страни, в съответствие с изискванията и ограниченията на ЗОП.

### Непреодолима сила

Чл. 48. (1) Някоя от Страните по този Договор не отговаря за неизпълнение, причинено от непреодолима сила. За целите на този Договор, „непреодолима сила“ има значението на това понятие по смисъла на чл.306, ал.2 от Търговския закон.

(2) Не може да се позовава на непреодолима сила Страна, която е била в забава към момента на настъпване на обстоятелството, съставляващо непреодолима сила.

(3) Страната, която не може да изпълни задължението си поради непреодолима сила, е длъжна да предприеме всички действия с грижата на добър стопанин, за да намали до минимум понесените вреди и загуби, както и да уведоми писмено другата страна в срок до 3 дни от настъпването на непреодолимата сила, като посочи в какво се състои непреодолимата сила и възможните последици от нея за изпълнението на Договора. При неуведомяване се дължи обезщетение за настъпилите от това вреди.

(4) Докато трае непреодолимата сила, изпълнението на задълженията на свързаните с тях насрещни задължения се спира.

### Нищожност на отделни клаузи

Чл. 49. В случай, че някоя от клаузите на този Договор е недействителна или неприложима, това не засяга останалите клаузи. Недействителната или неприложима клауза се замества от повелителна правна норма, ако има такава.

Уведомления

Чл. 50.(1) Всички уведомления между Страните във връзка с този Договор се извършват в писмена форма и могат да се предават лично или чрез препоръчано писмо, по куриер, по факс, електронна поща.

(2) За целите на този Договор данните и лицата за контакт на Страните са, както следва:

За ВЪЗЛОЖИТЕЛЯ:

1. По технически въпроси:

Име: [●]

Телефонен номер: [+]

E-mail: [●]

2. По счетоводни въпроси (за фактури):

E-mail: [emea.apinvoices@aes.com](mailto:emea.apinvoices@aes.com)

3. По търговски и договорни въпроси:

Име: [●]

Телефонен номер: [+]

E-mail: [●]

4. По въпроси по ЗБУТ и ОС:

Дежурен инспектор ЗБУТ: 0884 886 663

E-mail: [MaritzaEHSTeam@aes.com](mailto:MaritzaEHSTeam@aes.com)

За ИЗПЪЛНИТЕЛЯ:

Адрес за кореспонденция: .....

Тел.: .....

Факс: .....

e-mail: .....

Лице за контакт: .....

(3) За дата на уведомлението се счита:

1. датата на предаването – при лично предаване на уведомлението;

2. датата на пощенското клеймо на обратната разписка – при изпращане по пощата;

3. датата на доставка, отбелязана върху куриерската разписка – при изпращане по куриер;

3. датата на приемането – при изпращане по факс;

4. датата на получаване – при изпращане по електронна поща.

(4) Всяка кореспонденция между Страните ще се счита за валидна, ако е изпратена на посочените по-горе адреси (в т.ч. електронни), чрез посочените по-горе средства за комуникация и на посочените лица за контакт. При промяна на посочените адреси, телефони и други данни за контакт, съответната Страна е длъжна да уведоми другата в писмен вид в срок до 3 (три) дни от настъпване на промяната. При неизпълнение на това задължение всяко уведомление ще се счита за валидно връчено, ако е изпратено на посочените по-горе адреси, чрез описаните средства за комуникация и на посочените лица за контакт.

(5) При преобразуване без прекратяване, промяна на наименованието, правноорганизационната форма, седалището, адреса на управление, предмета на дейност, срока на съществуване, органите на управление и представителство на ИЗПЪЛНИТЕЛЯ, същият се задължава да уведоми ВЪЗЛОЖИТЕЛЯ за промяната в

Образецът на документацията за обществени поръчки

срок до 3 (три) дни от вписването ѝ в съответния регистър.

### Език

Чл. 51. (1) Този Договор се сключва на български език.

(2) Приложимият език е задължителен за използване при съставяне на всякакви документи, свързани с изпълнението на Договора, в т.ч. уведомления, протоколи, отчети и др., както и при провеждането на работни срещи. Всички разходи за превод, ако бъдат необходими за ИЗПЪЛНИТЕЛЯ или негови представители или служители, са за сметка на ИЗПЪЛНИТЕЛЯ.

### Приложимо право

Чл. 52. Този Договор, в т.ч. Приложенията към него, както и всички произтичащи или свързани с него споразумения, и всички свързани с тях права и задължения, ще бъдат подчинени на и ще се тълкуват съгласно българското право.

### Разрешаване на спорове

Чл. 53. Всички спорове, породени от този Договор или отнасящи се до него, включително споровете, породени или отнасящи се до неговото тълкуване, недействителност, изпълнение или прекратяване, както и споровете за попълване на празноти в Договора или приспособяването му към нововъзникнали обстоятелства, ще се уреждат между Страните чрез преговори, а при непостигане на съгласие – спорът ще се отнася за решаване от компетентния български съд.

### Антикорупционни условия

Чл. 54. При изпълнение на своите задължения съгласно настоящия Договор, Изпълнителят, неговите служители, агенти и представители ще спазват изцяло всички приложими разпоредби против корупция, против изпиране на пари, тероризъм, закони за икономически санкции и "анти-бойкотни" закони, включително и без ограничение, закона на Съединените Американски Щати срещу корупция в чужбина, българския Наказателен кодекс в сила от 1968 г., с неговите изменения и допълнения и Кодекса за поведение на служителите в държавната администрация в сила от 2004 г.

Чл. 55. За целите на настоящия Договор, „Лични данни“ могат да бъдат всяка информация, която се отнася до идентифицирано физическо лице или физическо лице, което може да се идентифицира, включително, но не само, данни като име, фамилия, адрес на електронна поща, телефон или данни от документ за самоличност.

Доколкото Изпълнителят обработва Лични данни, които Възложителят предоставя (разкрива) на Изпълнителя („Лични данни“) във връзка със сключването и изпълнението на настоящия Договор и извършване на Услугите по Договора, Изпълнителят следва:

- а) да спазва всички приложими нормативни актове за защита на личните данни, включително, но не само европейския Общ регламент за защита на данните („ОРЗД“);
- б) да обработва Личните данни единствено и само за изпълнение на Договора и за целите на извършването на Услугите и да не обработва Личните данни за цели, несъвместим с тези цели;

Образецът на документация за обществени поръчки

в) да обработва Личните данни в съответствие с писмените нареждания/инструкции на Възложителя;

г) да гарантира, че персоналът на Изпълнителя (лицата, които обработват личните данни под прякото ръководство на Изпълнителя въз основа на трудово или гражданско правоотношение), който има достъп до и обработва Личните данни ще спазва и осигурява поверителността и сигурността на Личните данни;

д) да осигури и прилага подходящи технически и организационни мерки, за да защити Личните данни срещу нарушения на сигурността на личните данни, като например случайно или неправомерно унищожаване, загуба, промяна, неразрешено разкриване или достъп до лични данни, които се предават, съхраняват или обработват по друг начин въз основа или във връзка с Договора (**„Нарушение на сигурността на Личните данни“**), както и да осигури ниво на сигурност на Личните данни, съответстващо на риска, свързан с обработването и естеството на Личните данни, които следва да бъдат защитени по подходящ начин;

е) да съхранява Личните данни само за период, необходим за изпълнение на целите на настоящия Договор, освен ако закон или друг нормативен акт не предвижда и задължава Изпълнителя да съхранява Личните данни или част от тях за период по-дълъг от необходимото за изпълнение на Услугите и срока на действие на настоящия Договор;

ж) да получи предварително писмено съгласие от Възложителя преди да прехвърли (разкрие) Лични данни до която и да е трета страна или подизпълнители на Изпълнителя във връзка с предоставянето на Услугите и изпълнението на настоящия Договор;

з) да прехвърля Лични данни единствено до страни извън Европейското Икономическо Пространство, които осигуряват адекватно ниво на защита и само след предварителното писмено разрешение от Възложителя и при наличието на подходящи гаранции за защита на Личните данни, които Възложителят счита за необходими и приемливи;

и) незабавно да уведоми Възложителя за всяко Нарушение на сигурността на Личните данни, но не по-късно от 24 часа след като Изпълнителят установи нарушението;

й) незабавно да уведоми Възложителя за всяка молба или искане за разкриване (предоставяне) на Лични данни от правоприлагащ или друг административен орган или което да е друго трето лице и/или за всяка молба, получена от физическо лице, за което се отнасят Личните данни (**„Субект на Данни“**) преди да отговори на такава молба, освен ако Изпълнителят не е бил изрично упълномощен да направи това от Възложителя.

#### Екземпляри

Чл. 56. Този Договор се състои от ... (...) страници и е изготвен и подписан в два еднообразни екземпляра – по един за всяка от Страните.

#### Приложения:

Чл. 57. Към този Договор се прилагат и са неразделна част от него следните приложения:

Образецът на документация за обществени поръчки

- Приложение № 1 – Техническа спецификация;
- Приложение № 2 – Техническо предложение на ИЗПЪЛНИТЕЛЯ;
- Приложение № 3 – Ценово предложение на ИЗПЪЛНИТЕЛЯ;
- Приложение № 4 - Споразумение за правата и задълженията на страните и за координиране на мерките за осигуряване на здравословни и безопасни условия на труд;
- Приложение № 5 - Форма за поръчка за изпълнение на Услугата;
- Приложение № 6- Изисквания ПО ЗБР И ОС за изпълнители;
- Приложение № 7 - Условия за достъп на външни лица на Площадката на ВЪЗЛОЖИТЕЛЯ;
- Приложение № 8 - Условия за законосъобразност на Ей И Ес (неприложимо);
- Приложение №9 - Форма на Декларация за взаимодействие с Държавни служители (Неприложимо)
- Приложение № 10 - Интелектуална собственост, лицензии и поверителност;
- Приложение № 11- Риск, отговорност и застраховане;
- Приложение 12 - Ред за изготвяне и приемане на фактури;
- Приложение № 13 – Списък на персонала, който ще изпълнява поръчката, и/или на членовете на ръководния състав, които ще отговарят за изпълнението;
- Приложение № 14 – Гаранция за изпълнение;

ВЪЗЛОЖИТЕЛ:

ИЗПЪЛНИТЕЛ:

## Приложение № 4

### СПОРАЗУМЕНИЕ за правата и задълженията на страните и за координиране на мерките за осигуряване на здравословни и безопасни условия на труд

#### I. ПРЕДМЕТ НА СПОРАЗУМЕНИЕТО:

1. С настоящото споразумение се определят изискванията, правата и задълженията на страните за осигуряване на здравословни и безопасни условия на труд на своите работници, както и за опазване на живота и здравето на други лица, които се намират в района на извършваната от тях дейност на територията на ВЪЗЛОЖИТЕЛЯ.

#### II. ОБЩИ ИЗИСКВАНИЯ:

1. Длъжностните лица на ВЪЗЛОЖИТЕЛЯ и ИЗПЪЛНИТЕЛЯ, които организират и управляват трудовите процеси, отговарят за осигуряване на здравословни и безопасни условия на труд на работещите в ръководените от тях дейности. Те са длъжни незабавно да се информират взаимно за всички опасности и вредности.

2. На работната площадка не могат да се извършват други дейности извън договорените. Дейностите се изпълняват след специален инструктаж на лицата на ИЗПЪЛНИТЕЛЯ.

3. Движението на работещите по територията на обекта да се извършва по обозначените маршрути, като се внимава за неравности по терена, отворени шахти, движещи се МПС и други обозначени или необозначени опасности, застрашаващи живота и здравето.

4. Когато в едно помещение и/или на две нива се извършва дейност от работници на ВЪЗЛОЖИТЕЛЯ и ИЗПЪЛНИТЕЛЯ, лицата по чл. 1 от настоящия раздел вземат мерки за осигуряване на взаимната безопасност.

5. По време на работа се забранява достъпа на странични лица, незаети пряко с извършването на договорените дейности.

6. Съоръженията, стълбите и площадките, използвани при работа на височина, трябва да са стандартни и да отговарят на всички условия за безопасност.

7. При извършване на огневи работи работниците на ВЪЗЛОЖИТЕЛЯ и на ИЗПЪЛНИТЕЛЯ са длъжни да спазват противопожарните правила. Пушенето на територията на предприятието на ВЪЗЛОЖИТЕЛЯ може да се извършва само на обозначените за това места.

8. В случай на или при вероятност от възникване на сериозна и непосредствена опасност за здравето и живота, работещите на ВЪЗЛОЖИТЕЛЯ и ИЗПЪЛНИТЕЛЯ са длъжни незабавно да преустановят работата до отстраняване на опасността.

9. При извършване на всички видове работи и дейности по договора, съответните действащи нормативни документи и вътрешни правилници по здраве и безопасност при работа са еднакво задължителни за двете страни.

10. Загубите, причинени от влошаване качеството и удължаване сроковете на извършваните работи, поради отстраняване на отделни лица или спиране на групи/бригади/ за допуснати нарушения на изискванията на правилниците и инструкциите по безопасността на труда, противопожарните строително-технически норми и опазване на околната среда, са за сметка на ИЗПЪЛНИТЕЛЯ.

Образецът на документация за обществени поръчки

11. При системно нарушаване от страна на ИЗПЪЛНИТЕЛЯ на изискванията за безопасност и здраве, ВЪЗЛОЖИТЕЛЯ има право едностранно да прекрати действието на договора, без да дължи неустойка на другата страна.

### III. ПРАВА И ЗАДЪЛЖЕНИЯ НА ВЪЗЛОЖИТЕЛЯ:

1. Преди започване на работа по договора ВЪЗЛОЖИТЕЛЯТ извършва начален инструктаж и инструктаж на работното място (ако се изисква) на персонала на ИЗПЪЛНИТЕЛЯ според изискванията на *Наредба № РД-07-2 от 16 Декември 2009 г. за условията и реда за провеждането на периодично обучение и инструктаж на работниците и служителите по правилата за осигуряване на здравословни и безопасни условия на труд* и ги оформя в съответния дневник. Провеждането на всички останали видове инструктажи е задължение на ИЗПЪЛНИТЕЛЯ.

2. ВЪЗЛОЖИТЕЛЯТ изисква от ИЗПЪЛНИТЕЛЯ списък с имената, документите за правоспособност (ако се изискват за изпълнение на работата) и удостоверенията за придобита квалификационната група на всички лица, които ще работят на територията и в помещенията на ВЪЗЛОЖИТЕЛЯ.

3. ВЪЗЛОЖИТЕЛЯТ се задължава да осигури безопасен достъп на работещите и транспортните средства на ИЗПЪЛНИТЕЛЯ до работното им място, за времетраенето на договора.

4. ВЪЗЛОЖИТЕЛЯТ запознава длъжностните лица на ИЗПЪЛНИТЕЛЯ, които организират и управляват трудовите процеси с разположението на обслужваните съоръжения, специфичните характеристики на работните места и професионалните рискове.

5. ВЪЗЛОЖИТЕЛЯТ се задължава да осигури изпълнението на организационните и технически мероприятия преди допускането до работа на персонала на ИЗПЪЛНИТЕЛЯ и обозначи работните им места.

6. Отдел „Здравословни и безопасни условия на труд“ (по-нататък за краткост ЗБУТ) на ВЪЗЛОЖИТЕЛЯ е упълномощен да извършва контролна дейност по спазване на изискванията за безопасност и здраве при работа. Разпорежданията на неговите служители са задължителни и за персонала на ИЗПЪЛНИТЕЛЯ.

7. ВЪЗЛОЖИТЕЛЯТ има право да отстрани от работната площадка работещи на ИЗПЪЛНИТЕЛЯ, които не са запознати с правилата за здравословни и безопасни условия на труд, не ги спазват или не притежават необходимата правоспособност, както и при възникване на сериозна и непосредствена опасност за здравето и живота им.

8. ВЪЗЛОЖИТЕЛЯТ оказва съдействие на ИЗПЪЛНИТЕЛЯ при възникване по негова (на ИЗПЪЛНИТЕЛЯ) вина за аварии, пожари и/или инциденти, в това число със специализирана техника и наличен персонал.

9. ВЪЗЛОЖИТЕЛЯТ е длъжен да информира своевременно ИЗПЪЛНИТЕЛЯ за вътрешни разпореждания и решения от оперативни съвещания, които са свързани с неговата безопасна работа.

### IV. ПРАВА И ЗАДЪЛЖЕНИЯ НА ИЗПЪЛНИТЕЛЯ:

1. ИЗПЪЛНИТЕЛЯТ е длъжен да осигури квалифициран персонал за безопасно изпълнение на договорените дейности.

2. ИЗПЪЛНИТЕЛЯТ осигурява присъствието на лицата, които ще изпълняват дейностите по договора на началния инструктаж, провеждан преди започване на работа, и на инструктажа на работното място както и на другите инструктажи, провеждани от ВЪЗЛОЖИТЕЛЯ.

3. При провеждане на началния инструктаж от ВЪЗЛОЖИТЕЛЯ, ИЗПЪЛНИТЕЛЯ представя поименен списък с квалификационната група на всяко лице, включително и на отговорните ръководители и изпълнители на работата, както и на отговорните за безопасността лица, които ще работят на територията на ВЪЗЛОЖИТЕЛЯ.
4. При извършване на дейности, за които се изисква допълнителна квалификация съгласно приложимите нормативни документи, ИЗПЪЛНИТЕЛЯТ е длъжен да представи на ВЪЗЛОЖИТЕЛЯ и документи за съответната правоспособност на своя персонал.
5. Персоналът на ИЗПЪЛНИТЕЛЯ е длъжен да носи по време на работа удостоверенията за придобита квалификационна група по безопасност, както и всички документи, удостоверяващи придобита правоспособност.
6. ИЗПЪЛНИТЕЛЯТ носи пълна отговорност за осигуряване и използване на лични предпазни средства от своя персонал.
7. ИЗПЪЛНИТЕЛЯТ носи отговорност за правилното използване на средствата за индивидуална и колективна защита от неговите работници.
8. ИЗПЪЛНИТЕЛЯТ е длъжен да осигури спазването от неговия персонал на дадените от страна на ВЪЗЛОЖИТЕЛЯ инструкции и правила за здравословни и безопасни условия на труд, както и действащите вътрешни актове в тази област.
9. Персоналът на ИЗПЪЛНИТЕЛЯ няма право да започне работа на територията на ВЪЗЛОЖИТЕЛЯ, без допускане от страна на упълномощените лица на ВЪЗЛОЖИТЕЛЯ.
10. ИЗПЪЛНИТЕЛЯТ е длъжен да не допуска премахване на табели и ограждения, да не извършва дейности извън обозначеното работно място, да не затрупва проходи, коридори и площадки с демонтирани възли, резервни части, отпадни материали и други подобни.
11. При извършване на договорените дейности, ИЗПЪЛНИТЕЛЯТ се задължава да не затруднява оперативния персонал при извършване на обходи и обслужване на работещите съоръжения и съоръженията в резерв.
12. ИЗПЪЛНИТЕЛЯТ е длъжен да обезпечи използването на подходящи изправни инструменти и безопасно работно оборудване от своите работници, в това число и правилното и безопасно използване на транспортните средства, като не допуска използване на автомобили с неизправности;
13. ИЗПЪЛНИТЕЛЯТ е длъжен да осигури явяването на работа на своя персонал в отпочинало състояние, както и да не допуска употреба на алкохол или други упойващи вещества през работно време, както и работа под тяхно влияние.
14. ИЗПЪЛНИТЕЛЯТ е длъжен да не допуска лица за извършване на работа, с която последните не са запознати или не притежават изискващата се квалификация и правоспособност.
15. ИЗПЪЛНИТЕЛЯТ е длъжен незабавно да информира съответните длъжностни лица на ВЪЗЛОЖИТЕЛЯ за всяка възникнала ситуация при работа, която може да представлява сериозна и непосредствена опасност за работещите.
16. ИЗПЪЛНИТЕЛЯТ има право да откаже извършването на определена работа, ако са налице обосновани съмнения относно осигурените от ВЪЗЛОЖИТЕЛЯ условия за безопасност и опазване на живота и здравето на работниците. Той незабавно уведомява отдел ЗБУТ на ВЪЗЛОЖИТЕЛЯ за възникналата ситуация.
17. В случаите на възникнали инциденти и трудови злополуки с лица от персонала на ИЗПЪЛНИТЕЛЯ, ръководителят на групата уведомява веднага, както своето ръководство, така и отдел ЗБУТ на ВЪЗЛОЖИТЕЛЯ, след което предприема мерки и оказва съдействие за изясняване на обстоятелствата и причините за злополуката.
18. ИЗПЪЛНИТЕЛЯТ се задължава да поддържа работните си места в подредено, чисто и безопасно състояние. При завършване на всяка част от работата, ИЗПЪЛНИТЕЛЯТ незабавно отстранява от работната площадка всички свои съоръжения, строително



Образецът на документация за обществени поръчки

оборудване, временни конструкции и отпадни материали, които няма да бъдат използвани или близо до същото място по време на по-късните етапи от работата.

19. ИЗПЪЛНИТЕЛЯТ има право по своя преценка и в съответствие с нормативните документи да изисква и други мерки за осигуряване на безопасност при работа.

#### V. ДРУГИ УСЛОВИЯ:

1. Длъжностните лица, упълномощени от ВЪЗЛОЖИТЕЛЯ, при констатиране на нарушения на правилата по безопасността на труда от страна на персонала на ИЗПЪЛНИТЕЛЯ имат право:

1.1. Да дават разпореждания или предписания за отстраняване на нарушенията.

1.2. Да отстраняват отделни членове или група /бригада/, като спират работата, ако извършените нарушения налагат това.

1.3. Да дават на ИЗПЪЛНИТЕЛЯ писмени предложения за налагане на санкции на лица, извършили нарушения на територията на ВЪЗЛОЖИТЕЛЯ.

Настоящото споразумение, изготвено в изпълнение изискванията на чл.14, чл.16, чл.18, чл.19 от Закона за здравословни и безопасни условия на труд, е неразделна част от Д О Г О В О Р № .....и важи до изтичане на срока на действие на договора.

ВЪЗЛОЖИТЕЛ:

ИЗПЪЛНИТЕЛ:

Образецът на документация за обществени поръчки

ПРИЛОЖЕНИЕ № 5

ФОРМА ЗА ПОРЪЧКА ЗА ИЗПЪЛНЕНИЕ НА УСЛУГАТА

ПРИЛОЖЕНИЕ № 6

ИЗИСКВАНИЯ ПО ЗБР И ОС ЗА ИЗПЪЛНИТЕЛИ

1. Условия за започване на дейности

ВЪЗЛОЖИТЕЛЯТ предоставя на ИЗПЪЛНИТЕЛЯ необходимата площ на територията на централата за съхранение на ползваните при работата инструменти и оборудване.

Ремонтните работи по съоръжения и оборудване на територията на Ей И Ес Марица се извършват с наряд/нареждане съгласно изискването на Правилник за безопасност и здраве при работа в електрически уредби на електрически топлофикационни централи и по електрически мрежи (ПБЗРЕУЕТЦЕМ), Правилник за безопасност при работа в неелектрически уредби на електрически и топлофикационни централи и по топлопреносни мрежи и хидротехнически съоръжения (ПБРНУЕТЦТМХС) и Процедура за издаване на наряди на ВЪЗЛОЖИТЕЛЯ.

ИЗПЪЛНИТЕЛЯТ трябва да осигури, че лицата определени за работа по наряд/нареждане притежават необходимата квалификационна група, съгласно изискването на ПБЗРЕУЕТЦЕМ и ПБРНУЕТЦТМХС.

Всички системи и съоръжения, за които се издава наряд/нареждане за работа се обезопасяват от служители на ВЪЗЛОЖИТЕЛЯ съгласно изискванията, посочени в наряда/нареждането.

При необходимост от Наряд за работа в ограничено пространство или Наряд за изкопни работи, същите се издават само от оторизирани лица на ВЪЗЛОЖИТЕЛЯ.

Необходимостта от горепосочените наряди (наречени вторични наряди) се определя от ВЪЗЛОЖИТЕЛЯ, съвместно с отговорното лице на ИЗПЪЛНИТЕЛЯ при подготовянето на Анализ на безопасността при работа/Оценка на риска на задачата, за да може да се определят съответните адекватни предпазни мерки.

Всички работи на територията на Ей И Ес Марица по правило се извършват след изготвяне на Анализ на безопасността при работа/Оценка на риска на задачата. Списък с работите, за които е допустимо да се извършват с нареждане и без Анализ на безопасността при работа/Оценка на риска на задачата се предоставя на ИЗПЪЛНИТЕЛЯ преди започване на работата.

ИЗПЪЛНИТЕЛЯТ е длъжен да осигури наличието на обучени и сертифицирани лица, способни да оказват Първа долекарска помощ на работното място.

ИЗПЪЛНИТЕЛЯТ определя лице/лица, което координира с ВЪЗЛОЖИТЕЛЯ дейностите, свързани с ЗБР и ОС и отговаря за изпълнението им от страна на ИЗПЪЛНИТЕЛЯ.

ИЗПЪЛНИТЕЛЯТ е длъжен да разполага с необходимите ресурси, като инструменти, машини, приспособления, лични предпазни средства и др., които му позволяват безопасно изпълнение на работите.

2. Електрозахранване

ВЪЗЛОЖИТЕЛЯТ осигурява на ИЗПЪЛНИТЕЛЯ временно електрозахранване за времето на изпълнение на дейностите по договор. За тази цел ИЗПЪЛНИТЕЛЯТ предоставя списък на електрическото си оборудване (разпределителни табла, машини, инструменти, агрегати и др.), което ще използва за изпълнение на дейностите, както и максималната сумарна електрическа мощност, консумирана от това оборудване. Присъединяването на оборудването е задължение на ВЪЗЛОЖИТЕЛЯ.

Полагането на кабелите за временно захранване до точката на присъединяване на електрическото оборудване е задължение на ИЗПЪЛНИТЕЛЯ.

В случай, че ВЪЗЛОЖИТЕЛЯТ осигурява необходимото електрическо оборудване, полагането на кабелите и тяхното присъединяване към точката на захранване е задължение на ВЪЗЛОЖИТЕЛЯ.

Образецът на документация за обществени поръчки

Ръчните електрически инструменти, преносимите лампи, преносимите трансформатори и разпределителните табла за временно захранване трябва да съответстват на стандартите, да са технически изправни и да са комплектовани съгласно инструкциите на производителите. Номиналното напрежение и класът на изпълнение на ръчните електрически инструменти, преносимите лампи, преносимите трансформатори и разпределителните табла за временно захранване съответства на средата, в която ще се използват, както следва:

- Работа в среда с нормална опасност
  - ✓ ръчни електрически инструменти – 220/380V; IP44;
  - ✓ преносими лампи – 42V; IP44;
  - ✓ удължителни захранващи кабели – шлангов кабел с щепсели и контакти индустриален тип IP44, 380V, 16/32/63A, 3P+N+E, 6h или IP44, 230V, 16A, 1P+N+E, 6h. Дължина до 30 m при осигурено защитно изключване;
  - ✓ разпределителни табла за временно захранване - 220/380V, с контакти индустриален тип IP44, 380V, 16/32/63A, 3P+N+E, 6h или IP44, 230V, 16A, 1P+N+E, 6h. Осигурена защитно изключване.
- Работа в среда с повишена и особена опасност (включително и на открито)
  - ✓ ръчни електрически инструменти – 42V;
  - ✓ преносими лампи – 24V;
  - ✓ удължителни захранващи кабели – шлангов кабел с щепсели и контакти индустриален тип IP44, 380V, 16/32/63A, 3P+N+E, 6h или IP44, 230V, 16A, 1P+N+E, 6h. Дължина до 30 m при осигурено защитно изключване;
  - ✓ разпределителни табла за временно захранване - 220/380V, с контакти индустриален тип IP44, 380V, 16/32/63A, 3P+N+E, 6h или IP44, 230V, 16A, 1P+N+E, 6h. Осигурена защитно изключване.
- Работа в метални резервоари, котли, тунели, кладенци и други затворени пространства
  - ✓ ръчните електрически инструменти – 24V;
  - ✓ преносимите лампи – 12V;

Използваните ръчни електрически инструменти, преносими лампи и трансформатори задължително трябва да са преминали ежесмесечна проверка от компетентно лице на ИЗПЪЛНИТЕЛЯ.

### 3. Газопламъчно рязане и заваряване

При извършване на огневи работи се издава акт за огнева работа. ИЗПЪЛНИТЕЛЯТ е длъжен да предостави на отдел ЗБУТ заповед за определяне на лицата, които могат да изпълняват длъжността „Ръководител на огневи работи“ и списък на изпълнителите на огневи работи с копие на удостоверенията им за правоспособност. Кандидатстването за акт за извършване на огнева работа става пред лицата, имащи право да бъдат издаващи на акт за огнева работа от страна на ВЪЗЛОЖИТЕЛЯ.

Определеният в акта ръководител на огневите работи от страна на ИЗПЪЛНИТЕЛЯ е длъжен преди започване на работа да провери изпълнението на мерките, вписани в акта.

Оборудването за газопламъчно заваряване/рязане трябва да се състои от следните компоненти:

- ✓ Стандартни бутилки за компресирани технически газове с валиден срок на изпитание;
- ✓ Изправни редуцир-вентили, монтирани до спирателния вентил на бутилката;
- ✓ Манометри;
- ✓ Подходящи искроуловители, предпазващи бутилката от възпламеняване;
- ✓ Гъвкави маркучи с дължина до 40 м, отвеждащи газовете до горелката;

Образецът на документация за обществени поръчки

- ✓ Възвратни клапани, монтирани на горелката, непозволяващи навлизане на горивен газ в кислородната линия;
- ✓ Горелка;
- ✓ Налични колички за транспортиране на бутилките за технически газове.

#### 4. Лични предпазни средства (ЛПС)

Следните лични предпазни средства са задължителни на територията на Ей И Марица:

- ✓ обувки със защитно бомбе и устойчиви на прободане ходила,
- ✓ работно облекло,
- ✓ защитна каска,
- ✓ защитни очила,
- ✓ светлоторазително облекло (жилетка или яке) – задължителни само за Съоръжението за депониране на отпадъци (СДО).

ИЗПЪЛНИТЕЛЯТ е длъжен да осигури задължителните ЛПС, както и допълнителни ЛПС, свързани със спецификата на работата и предвидени в Анализ на безопасността при работа/Оценка на риска на задачата. ИЗПЪЛНИТЕЛЯТ осигурява обучение на персонала за правилното им използване. Когато тези ЛПС подлежат на задължителни проверки, ИЗПЪЛНИТЕЛЯТ представя копия от протоколи за извършена проверка.

#### 5. Скелета и преносими стълби

В случай, че изпълняваните дейности изискват работа на височина, се използват скелета индустриален тип, мобилни скелета, подвижни стълби или подвижни площадки.

##### 5.1. Индустриален тип скелета

Този тип скелета се осигуряват от ВЪЗЛОЖИТЕЛЯ. ИЗПЪЛНИТЕЛЯТ посочва мястото на изграждане на скелето, височината и товарносимостта на необходимото скеле. Изграденото скеле се приема от постоянно действаща комисия за приемане на скелета и площадки, назначена от ВЪЗЛОЖИТЕЛЯ. Периодичните проверки (на всеки седем дни) и проверките след модификация на скеле се извършват от лица от постоянно действащата комисия. Ежедневните проверки се извършват от компетентни лица на ИЗПЪЛНИТЕЛЯ.

##### 5.2. Мобилни скелета

Мобилни скелета от модулен тип се осигуряват от ИЗПЪЛНИТЕЛЯ. Монтажът на мобилни модулни скелета се извършва от компетентен персонал на ИЗПЪЛНИТЕЛЯ. Приемането и периодичните проверки е задължение на постоянната комисия за приемане на скелета и площадки на ВЪЗЛОЖИТЕЛЯ.

##### 5.3. Преносими стълби

Еднораменни и двураменни преносими стълби се използват за извършване на несложни, краткотрайни операции. За употреба се допускат само стандартни стълби без видими дефекти или повреди. За работа в електрически уредби се използват единствено диелектрични (изолиращи) стълби с валиден срок на проверка.

При работа върху преносима стълба на височина по-голяма от 3м, работещият задължително използва предпазен колан за цяло тяло, закрепен към здрава и сигурна конструкция.

##### 5.4. Подвижни площадки

При необходимост от ползване на подвижни работни площадки същите се осигуряват от ИЗПЪЛНИТЕЛЯ. Подвижните площадки трябва да притежават всички необходими документи, доказващи тяхната годност. Управлението им се възлага на компетентни лица от персонала на ИЗПЪЛНИТЕЛЯ.

ЗАБРАНЯВА СЕ САМОВОЛНО ДЕМОНТИРАНЕ НА ЕЛЕМЕНТИ НА СКЕЛЕТА ОТ СТРАНА НА ИЗПЪЛНИТЕЛЯ. ПРИ НЕОБХОДИМОСТ ОТ ДЕМОНТИРАНЕ НА ЕЛЕМЕНТ ОТ СКЕЛЕ, ИЗПЪЛНИТЕЛЯТ Е ДЛЪЖЕН ДА УВЕДОМИ ЛИЦЕТО ОТ СТРАНА НА ВЪЗЛОЖИТЕЛЯ, ОТГОВОРНО ЗА ИЗВЪРШВАНАТА РАБОТА.

6. Общи изисквания за опазване на околната среда

ИЗПЪЛНИТЕЛЯТ притежава и поддържа нормативно изискваните лицензи, сертификати и разрешителни по околна среда, когато такива са необходими за извършване на дейности по договор.

ИЗПЪЛНИТЕЛЯТ изпълнява общите и специфични изисквания на ВЪЗЛОЖИТЕЛЯ, свързани с опазване на околната среда за всяка конкретна дейност. ИЗПЪЛНИТЕЛЯТ се задължава да информира своите служители за тези изисквания.

ИЗПЪЛНИТЕЛЯТ уведомява служителите си, че на територията на ЕЙ И ЕС Марица е въведена Интегрирана система за управление на околна среда, здраве и безопасност и управление на активи.

7. Изисквания за опазване чистотата на атмосферния въздух

ИЗПЪЛНИТЕЛЯТ използва само технически изправни транспортни средства.

ИЗПЪЛНИТЕЛЯТ покрива плътно транспортните средства при доставка на прахообразни/разпрашаващи се материали.

ИЗПЪЛНИТЕЛЯТ извършва изкопно-насипни и товаро-разтоварни дейности само след прилагане на мерки за предотвратяване и минимизиране на емисии на прах.

На ИЗПЪЛНИТЕЛЯ не се разрешава палене на открит огън без писмено разрешение от страна на ВЪЗЛОЖИТЕЛЯ.

8. Изисквания, свързани с опасни вещества и смеси

ИЗПЪЛНИТЕЛЯТ предоставя на ВЪЗЛОЖИТЕЛЯ (преди или по време на първата доставка или внасяне на обекта) копия от всички информационни листи за безопасност (ИЛБ) на опасните химични вещества и смеси, отговарящи на изискванията на Закон за защита от вредното въздействие на химични вещества и смеси и Приложение II от Регламент 1907/2006 относно регистрацията, оценката и ограничаването на химикали, изменено с Регламент 453/2010 г. При промяна на ИЛБ ИЗПЪЛНИТЕЛЯТ допълнително предоставя актуализирания документ.

ИЗПЪЛНИТЕЛЯТ предоставя копие от разрешителното/регистрация за употреба, издадено от съответния компетентен орган за внесените пестициди, хербициди и биоциди.

Внесените от ИЗПЪЛНИТЕЛЯ опасни химични вещества и смеси са опаковани и етикетирани според изискванията на Наредбата за реда и начина на класифициране, опаковане и етиктиране на химични вещества и смеси.

ИЗПЪЛНИТЕЛЯТ съхранява опасни химични вещества и смеси, включително горива и масла на закрито, на площадка/склад одобрени от отдели Опазване на околната среда и ЗБУТ.

ИЗПЪЛНИТЕЛЯТ осигурява съвместими и етикетирани съдове и каптажни/събирателни вани за съхранение на течни опасни химични вещества и смеси с обем най-малко 100% от обема на най-големия от съдовете.

ИЗПЪЛНИТЕЛЯТ спазва изискванията на ИЛБ за химични вещества и смеси и осигурява копие от ИЛБ на работното място.

ИЗПЪЛНИТЕЛЯТ осигурява абсорбиращи материали при работа с опасни химични вещества и смеси.

ИЗПЪЛНИТЕЛЯТ извършва транспортиране, товарене и разтоварване на опасни химични вещества и смеси при спазване на приложимото законодателство за превоз на опасни товари.

Образецът на документация за обществени поръчки

На ИЗПЪЛНИТЕЛЯ не се разрешава внасяне и използване на приоритетни вещества.  
На ИЗПЪЛНИТЕЛЯ не се разрешава изпускане/дрениране на опасни химични вещества и смеси в каналите за дъждовни води.

#### 9. Изисквания, свързани с отпадъци

На територията на ЕЙ И ЕС Марица е въведена система за разделно събиране на отпадъци. ИЗПЪЛНИТЕЛЯТ осигурява подходящи етикетирани съдове за образуваните от дейността му отпадъци.

ИЗПЪЛНИТЕЛЯТ предава на ВЪЗЛОЖИТЕЛЯ само отпадъци, включени в ME1-ENS-PRO-01-A4 Списък на разрешени отпадъци, образувани от дейността на обекта. ВЪЗЛОЖИТЕЛЯТ приема в склад отпадъци опаковки, съдържащи остатъци от опасни вещества или замърсени с опасни вещества, когато опасните вещества са предоставени от него.

ИЗПЪЛНИТЕЛЯТ е отговорен да транспортира за последващо оползотворяване или обезвреждане всички отпадъци, невключени в горесцитираното приложение.

Преди започване на работа ИЗПЪЛНИТЕЛЯТ предоставя копие от договор с лица, притежаващи разрешително/регистрационен документ издадени по реда на ЗУО или ЗООС за конкретните кодове отпадъци.

На ИЗПЪЛНИТЕЛЯ не се разрешава обособяване на площадка за временно съхранение на отпадъците на територията на ЕЙ И ЕС Марица.

На ИЗПЪЛНИТЕЛЯ не се разрешава събиране на опасни отпадъци на открито.

На ИЗПЪЛНИТЕЛЯ не се разрешава смесване и депониране на отпадъци на площадката на ВЪЗЛОЖИТЕЛЯ.

ИЗПЪЛНИТЕЛЯТ е отговорен за правилното управление на отпадъците, образувани от изпълнение на работите, в т.ч. транспортиране на отпадъците от ME1-ENS-PRO-01-A4 Списък на разрешени отпадъци до склад отпадъци на ВЪЗЛОЖИТЕЛЯ.

#### 10. Изисквания при екологични аварийни ситуации и несъответствия

ИЗПЪЛНИТЕЛЯТ предприема всички необходими мерки за предотвратяване, минимизиране и почистване на разливи на опасни вещества като предвидима последица от работата.

Координаторът по околна среда на ИЗПЪЛНИТЕЛЯ уведомява незабавно Дежурния инженер на смяна (ДИС), отдел Опазване на околната среда и отдел ЗБУТ в случай на течове и разливи на територията на обекта.

ИЗПЪЛНИТЕЛЯТ почиства за своя сметка всички възникнали при изпълнение на работата разливи в рамките на 12 часа от възникването им.

ИЗПЪЛНИТЕЛЯТ обезпечава (вкл. финансово) коригиране на всички несъответствия, допуснати от негов персонал (вкл. смесване на отпадъци, неправилно съхранение на опасни вещества, неорганизиран емисии и др.).

#### 11. Други изисквания по околна среда

ИЗПЪЛНИТЕЛЯТ се задължава да прилага мерки за ограничаване на шума в околната среда.

На ИЗПЪЛНИТЕЛЯ не се разрешава извършване на поддръжка, ремонт и почистване на транспортни средства на територията на обекта.

Презареждане с гориво се разрешава само след предоставяне на план/процедура, регламентираща мерките за предпазване на подземните води и почвата от замърсяване и почистване на разливи на опасни химични вещества и смеси.

ИЗПЪЛНИТЕЛЯТ транспортира материали/отпадъци като взема всички мерки за предотвратяване на замърсяването на околната среда.

##### 1. Контрол на дейностите на ИЗПЪЛНИТЕЛЯ

## Образецкът документация за обществени поръчки

Всички дейности, възложени на Изпълнители, се извършват в съответствие с Изискванията по ЗБР и ОС регламентирани в този документ, специфичните изисквания определени в договора и изискванията на процедурите от Интегрираната система за управление.

При системни нарушения, или нарушения предизвикващи непосредствен риск за здравето, безопасността и околната среда, ВЪЗЛОЖИТЕЛЯТ има право да отстрани от обекта за определен или неопределен период от време служители на ИЗПЪЛНИТЕЛЯ, без за това да му дължи неустойка.

### 2. Поддържане на ред и чистота

ИЗПЪЛНИТЕЛЯТ е длъжен да поддържа работните места чисти и подредени, както и да отстранява своевременно всички отпадъци и излишни материали и оборудване. При завършване на работите, обектът се предава чист и подреден на ВЪЗЛОЖИТЕЛЯ.

ИЗПЪЛНИТЕЛЯТ събира разделно всички отпадъци, образувани в резултат на изпълнението на договора и ги транспортира до склад отпадъци на ВЪЗЛОЖИТЕЛЯ или извън площадката на ВЪЗЛОЖИТЕЛЯ.

### 3. Санитарно – битови условия

ИЗПЪЛНИТЕЛЯТ следва да осигури битови условия на своя персонал, както и този на подизпълнителите му, при необходимост, в допълнение към тези, осигурени от ВЪЗЛОЖИТЕЛЯ.

Разполагане и присъединяване на контейнер за персонал на ИЗПЪЛНИТЕЛЯ на територията на Ей И Ес Марица, става единствено след съгласуване и одобрение от страна на ВЪЗЛОЖИТЕЛЯ.

Не се разрешава включване в канализационна мрежа по време на ремонтните работи. ИЗПЪЛНИТЕЛЯТ може да използва само химически тоалетни. В случай, че ИЗПЪЛНИТЕЛЯТ планира поставянето на временна работилница за инструменти и материали, местоположението трябва да бъде одобрено от ВЪЗЛОЖИТЕЛЯ.

Сервизна вода, питейна вода, охранителна ограда и охрана на собственото имущество се осигуряват от ИЗПЪЛНИТЕЛЯ.

ИЗПЪЛНИТЕЛЯТ е длъжен да осигури подходящи помещения за хранене за своя персонал и за този на подизпълнителите си.



Приложение №7

Условия за достъп на външни лица на Площадката на ВЪЗЛОЖИТЕЛЯ

За осигуряване на достъп до обекта ИЗПЪЛНИТЕЛЯТ трябва да предостави следните документи:

1. Искане за разрешение за работа

Пропускателният режим на територията на Ей И Ес Марица се организира от отдел Сигурност и се осъществява съвместно с охранителна фирма.

ТЕЦ Ей И Ес-3С Марица Изток I е Стратегически обект и пропускателният режим в него е организиран на основание ПМС №3 на МС от 10/01/2013г.; Закона за ДАНС; Правилника за прилагане на Закона за ДАНС (ППЗДАНС) и Правилника за пропускателен режим в Ей И Ес-3С Марица Изток I ЕООД.

Допускането на лица за работа или за извършване на конкретна задача в стратегическите зони на Ей И Ес Марица се осъществява след издаване на разрешение от Териториална Дирекция Национална Сигурност (ТДНС) - гр. Ст. Загора, в изпълнение на чл.4, ал.4 от ЗДАНС, във връзка с чл.40, т.2, чл.44, ал.1 и 2 и чл. 45 ал. 1 от ППЗДАНС.

Лица с отказ от ДАНС не се допускат на територията на централата.

Куриери, длъжностни лица, търговски представители извършващи доставка на пратки, поща и документи, мостри и презентационни материали се допускат съгласно въведения специален режим за кратък достъп или еднократно посещение.

Преди допускане на територията на Ей И Ес Марица, Изпълнителят представя попълнен образец ME1-EHS-PRO-01-T1 Искане за достъп само в електронен формат (excel и pdf с подпис и печат на фирмата) на отдел Сигурност, заедно с електронно копие на личната карта (паспорт) на лицата кандидатстващи за достъп, на електронен адрес [BulgariaSecurity@aes.com](mailto:BulgariaSecurity@aes.com), с копие до отговорното лице по договор;

Преди допускане на територията на Ей И Ес Марица Изпълнителят представя в отдел Сигурност и следните документи:

- ✓ Попълнен въпросник по образец ME1-EHS-PRO-01-T8 Въпросник;
- ✓ Свидетелство за съдимост;
- ✓ Документ за липса на водени срещу лицето досъдебни или съдебни производства за престъпления от общ характер;
- ✓ Удостоверителен документ за липса на психични заболявания.

Забележки: 1) Свидетелство за съдимост, документа за липса на водени срещу лицето досъдебни или съдебни производства за престъпления от общ характер и удостоверителен документ за липса на психични заболявания, следва да са оригинали, но могат да бъдат заверени копия (от фирмата работодател), когато това се налага поради кандидатстване и в други обекти.

2) За достъп в СДО се изискват само попълнен образец ME1-EHS-PRO-01-T1 Искане за достъп и копие на лична карта (паспорт).

Разрешенията за работа или за извършване на конкретна задача в стратегическите зони на стратегическите обекти важат за срока на заемане на съответната длъжност или за срока на изпълнение на конкретната задача, но за не повече от 3 години.

Изпълнителят е длъжен да уведоми персонала си, че служителите на отдел Сигурност и охранителната фирма имат право да извършват контрол на достъпа, проверки на издадените карти за достъп, проверки на ръчния багаж на всички лица, намиращи се или влизачи на територията на централата и депото, съгласно Закона за Частната Охранителна Дейност (ЗЧОД) и изискванията на отдели Сигурност и ЗБУТ и ООС.

Образецът на документация за обществени поръчки

Изпълнителят е длъжен да уведоми персонала си, че на територията на Ей И Ес Марица е изградена система за постоянно видео наблюдение за осигуряване на сигурността и на здравословни и безопасни условия на труд.

В случай на нарушение на приложими законови изисквания или специфични изисквания на Възложителя, той има правото да откаже на нарушителите престой на обекта, като не отговаря за възникнали от това загуби.

## 2. Необходими документи за първоначално допускане до работа

### 2.1 Информация за квалификационни групи по безопасност

Изготвя се съгласно Електронен образец ME1-EHS-PRO-01-T2 Списък на персонала на изпълнителя. Предоставя се в електронен формат на отдел ЗБУТ и ООС ([MaritzaEHSTeam@aes.com](mailto:MaritzaEHSTeam@aes.com)) с копие до Отговорното лице по договор. При договори за извършване на дейности с продължителност повече от един месец, Изпълнителят задължително актуализира информацията от горепосочения списък ежемесечно.

### 2.2 Документи по пожарна безопасност

Изпълнителят предоставя на отдел ЗБУТ и ООС ([MaritzaEHSTeam@aes.com](mailto:MaritzaEHSTeam@aes.com)), с копие до Отговорното лице по договор, електронни копия на документите, изброени в ME1-EHS-PRO-01-A3 – Списък документи по пожарна безопасност. Копия на документите следва да са налични при изпълнителя на обекта.

### 2.3 Документи за Съоръжения с повишена опасност (СПО)

При искане за достъп на автокранове, подвижни работни площадки, челни вилчници, повдигачи и техника под налягане, Изпълнителят предоставя на отдел ЗБУТ и ООС ([MaritzaEHSTeam@aes.com](mailto:MaritzaEHSTeam@aes.com)), с копие до Отговорното лице по договор, и отдел Сигурност ([BulgariaSecurity@aes.com](mailto:BulgariaSecurity@aes.com)), минимум три дни предварително, попълнено приложение №: ME1-HS-PRO-01-T9 - Искане за издаване на пропуск на СПО с приложени всички изисквани с него документи:

- ✓ копие от удостоверение за извършен технически преглед на превозното средство;
- ✓ копие от застраховка „Гражданска отговорност“;
- ✓ копие от ревизионната книга на последния ревизионен акт на съоръжението, валиден за периода, с положително заключение за годност;
- ✓ копие от акта за първоначален технически преглед;
- ✓ копие от свидетелствата за квалификация и правоспособност на обслужващия персонал;
- ✓ копие от протокол за извършен преглед на такелажно оборудване (повдигателни приспособления, сапани, шегели, траверси и др.);
- ✓ копие от протокол за техническа инспекция на мотокар;
- ✓ сменен дневник на съоръжението, при влизане в обекта. Сменният дневник трябва да е в кабината на съоръжението по време на работа на територията на Ей И Ес Марица;

Хартиените копия на гореизброените документи с отразена валидност, с изключение на сменния дневник на съоръжението се съхраняват в отдел Сигурност.

## 3. План за работа по ЗБР и ОС

Планът за работа по ЗБР и ОС се изисква от Изпълнители по преценка на отдел ЗБУТ и ООС, в зависимост от предмета и риска за безопасността и околната среда на дейностите. Изготвя се по образец ME1-EHS-PRO-01-T3 План за работа по ЗБР и ОС.

Планът се изпраща на отдел ЗБУТ и ООС на електронен адрес: [MaritzaEHSTeam@aes.com](mailto:MaritzaEHSTeam@aes.com).

След съгласуване по електронната поща с отдел ЗБУТ и ООС, плана се предоставя в два екземпляра за одобрение от Отговорното лице по договор и отдел ЗБУТ и ООС. Одобреният екземпляр за Възложителя се предоставя на отдел ЗБУТ и ООС.

Персоналът на Изпълнителя трябва да е запознат с последователността на работите и мерките, описани в Плана за работа по ЗБР и ОС.

#### 4. Инструктажи

##### 4.1. Начален инструктаж

Провежда се за всички служители на Изпълнителя преди началото на работите по договора.

Инструктажът се провежда от упълномощени лица на Възложителя всеки работен ден от 9:00 и от 13:00 часа. В неработни дни е необходимо предварително съгласуване по електронна поща с Отговорното лице по договор.

Служителите на отдел Сигурност предоставят на Изпълнителя бланка на образец ME1-EHS-PRO-01-T5 - Службена бележка за инструктаж. Подписаната след инструктажа от отдел ЗБУТ и ООС службена бележка се предоставя на служителите на отдел Сигурност.

##### 4.2. Опреснителен начален инструктаж

Провежда се на всички служители на Изпълнителя, които в рамките на 24 последователни месеца не са пребивавали на територията на централата, или в по-кратък срок по преценка на отдели ЗБУТ и ООС и Сигурност (при промяна на законови и корпоративни изисквания и вътрешни правила).

#### 5. Издаване на пропуски

За физически лица пропуски се издават от отдел Сигурност с Протокол за издаване на пропуск. Пропуските са собственост на Ей И Ес Марица и се връщат в отдел Сигурност след приключване на договора и имат тригодишна валидност.

Пропуски за автомобили се издават от отдел Сигурност след като представител на Изпълнителя предостави на отдел Сигурност на адрес [BulgariaSecurity@aes.com](mailto:BulgariaSecurity@aes.com) подписано ME1-EHS-PRO-01-T6 Искане за издаване на пропуск на автомобили и копие на необходимите документи, изискващи се по Закона за движение по пътищата. Пропуските се деактивират при изтичане на някой от необходимите документи.

#### 6. Внасяне или изнасяне на имущество на Изпълнителя

На територията на Ей И Ес Марица Изпълнителят може да внася/изнася материали, които са негова собственост (части, агрегати и инструменти, оборудване и др.), като попълни ME1-EHS-PRO-01-T7 - Искане за внасяне/изнасяне на материали в два екземпляра. Искането трябва да е подписано от представител на Изпълнителя и от дежурен охранител на смяна. Единият екземпляр остава за Изпълнителя, а другият – в отдел Сигурност.

В случай, че Изпълнителят внася/изнася материали, части, агрегати, инструменти, оборудване и др., собственост на Ей И Ес Марица или на внесени от изпълнителя материали, инструменти и др., неописани при внасянето, искането се подписва и от Отговорното лице по договор.

Образецът на документация за обществени поръчки

Приложение № 8

Условия за законосъобразност на Ей И Ес

**НЕПРИЛОЖИМО**

Приложение № 9

Форма на Декларация за взаимодействие с Държавни служители

НЕПРИЛОЖИМО

## Приложение № 10

### Интелектуална собственост, лицензии и поверителност

1. ИЗПЪЛНИТЕЛЯТ гарантира, че извършването на Услугите от ИЗПЪЛНИТЕЛЯ няма да наруши никакви Права на интелектуална собственост. Освен ако ВЪЗЛОЖИТЕЛЯТ се е съгласил на друго, ИЗПЪЛНИТЕЛЯТ е длъжен да осигури на ВЪЗЛОЖИТЕЛЯ от третите лица неотменима, освободена от лицензионни възнаграждения и неизключителна лицензия за такова ползване, когато това е необходимо за пълноценното ползване (ако е приложимо).
2. ИЗПЪЛНИТЕЛЯТ трябва да обезщети ВЪЗЛОЖИТЕЛЯ, в случай че ВЪЗЛОЖИТЕЛЯТ е подведен под отговорност за нарушаване на Права на интелектуална собственост във връзка с извършването на Услугите.
3. ИЗПЪЛНИТЕЛЯТ е длъжен да пази цялата информация и софтуер, свързани по какъвто и да било начин с ВЪЗЛОЖИТЕЛЯ, като най-строго поверителни и се задължава да не ги ползва или разкрива, освен за целите на настоящия Договор, без предварителното писмено съгласие на упълномощено от ВЪЗЛОЖИТЕЛЯ лице.
4. Взимайки под внимание каквито и да било специфични условия в настоящия Договор, ИЗПЪЛНИТЕЛЯТ трябва своевременно да получи всички необходими разрешителни за внос и износ, и всички други съгласия, необходими за извършване за Услугите.
5. Условията на настоящото приложение ще продължат да бъдат валидни след прекратяването на настоящия Договор.

ВЪЗЛОЖИТЕЛ:

ИЗПЪЛНИТЕЛ:

## Приложение № 11

### Риск, отговорност и застраховане

1. ВЪЗЛОЖИТЕЛЯТ не носи отговорност и ИЗПЪЛНИТЕЛЯТ ще обезщети ВЪЗЛОЖИТЕЛЯ за всички щети, свързани с погиване или вреди по имуществото на ВЪЗЛОЖИТЕЛЯ или трето лице, произтичащи от или във връзка с изпълнението или неизпълнението на задълженията на ИЗПЪЛНИТЕЛЯ по настоящия Договор, освен когато тази отговорност е възникнала от или във връзка с умишлено нарушение или груба небрежност от страна на ВЪЗЛОЖИТЕЛЯ или негови представители.

2. ИЗПЪЛНИТЕЛЯТ ще обезщети ВЪЗЛОЖИТЕЛЯ за всички преки разходи и иски (включително, при погиване или повреда на имущество, и нараняване или смърт на лице), претърпени от ВЪЗЛОЖИТЕЛЯ, или от други лица за които ВЪЗЛОЖИТЕЛЯ е отговорен, в резултат на нарушение на настоящия Договор или поради друго нарушение, действие или бездействие (включително небрежност) от страна на ИЗПЪЛНИТЕЛЯ или лице, за което последният носи отговорност.

3. ИЗПЪЛНИТЕЛЯТ (ако е приложимо и предвидено в Техническата спецификация и условията за изпълнение на обществената поръчка) трябва да осигури и/или организира получаването на подходящите застраховки за времето на извършването на неговите задължения по Договора, за наличния обхват при търговско приемливи условия, включително застраховка на персонала на ИЗПЪЛНИТЕЛЯ, а именно застраховка за отговорността на работодателя, изискуема по закон, както и застраховка срещу земетресение, наводнение, непреодолима сила и пожар. ИЗПЪЛНИТЕЛЯТ трябва да сключи и поддържа застрахователни полици при финансово стабилен застраховател с подходяща репутация, одобрен от ВЪЗЛОЖИТЕЛЯ, и при условия приемливи за ВЪЗЛОЖИТЕЛЯ, за покриване на нараняване, инвалидност и други професионални рискове за персонала на ИЗПЪЛНИТЕЛЯ. Когато това е приложимо, застраховките, поддържани от ИЗПЪЛНИТЕЛЯ, трябва да съдържат разпоредби за суброгация в полза на ВЪЗЛОЖИТЕЛЯ и да включват ВЪЗЛОЖИТЕЛЯ като допълнителен бенефициент.

4. ИЗПЪЛНИТЕЛЯТ (ако е приложимо и предвидено в Техническата спецификация (Приложение № 2) и условията за изпълнение на обществената поръчка) е длъжен да поддържа за периода, необходим за покриване на отговорностите му съгласно настоящия Договор, застраховка за вреди, причинени от Услугата, със застрахователно покритие, достатъчно да покрие отговорността (и във всички случаи в размер на минималния процент от Общата цена на Услугата за всяко събитие, указан в Договора при застраховател и при условия, приемливи за ВЪЗЛОЖИТЕЛЯ. ИЗПЪЛНИТЕЛЯТ, при искане от страна на ВЪЗЛОЖИТЕЛЯ, предоставя надлежно доказателство за изпълнението на настоящия чл. 18.4.

5. ИЗПЪЛНИТЕЛЯТ е длъжен незабавно и с необходимата грижа да изиска заплащане на обезщетение по съответните застрахователни полици съгласно т. 3 по-горе и да изплати на ВЪЗЛОЖИТЕЛЯ получените парични средства.

6. В случай, че ИЗПЪЛНИТЕЛЯТ не сключи или не поддържа застрахователна полица, изискваща се в съответствие с условията на този Договор или при които е възложена поръчката, ВЪЗЛОЖИТЕЛЯТ има право, но не и задължението, да осигури и поддържа такава полица единствено и изцяло за сметка на ИЗПЪЛНИТЕЛЯ. В такъв

## Образецът на документация за обществени поръчки

случай, ВЪЗЛОЖИТЕЛЯТ има право да му бъдат възстановени директно разумните разходи направени във връзка с полицата или да прихване същите от сумите, които са дължими на ИЗПЪЛНИТЕЛЯ.

7. ВЪЗЛОЖИТЕЛЯТ не носи отговорност по отношение на повреда и погиване на съоръженията, материалите и оборудването на ИЗПЪЛНИТЕЛЯ, като риска за тях се носи от ИЗПЪЛНИТЕЛЯ.

8. ИЗПЪЛНИТЕЛЯТ трябва да извършва всякаква дейност в рамките на Площадката на ВЪЗЛОЖИТЕЛЯ по начин, който да не разстройва и смущава съседите на обекта. В частност, докато се предоставя Услуга на Площадката на ВЪЗЛОЖИТЕЛЯ, ИЗПЪЛНИТЕЛЯТ трябва да съблюдава, както и да осигури съблюдаване от страна на своите работници, служители, представители и Подизпълнители на:

(а) всички Задължителни разпоредби и изисквания на правителство или друга власт с юрисдикция над Площадката на ВЪЗЛОЖИТЕЛЯ във връзка с достъпа до Площадката, със здравето, безопасността и опазване на околната среда; и

(б) здравните изисквания, изискванията и процедурите по безопасност и опазване на околната среда на ВЪЗЛОЖИТЕЛЯ.

9. ИЗПЪЛНИТЕЛЯТ се съгласява и с настоящото поема пълна и изключителна отговорност за удържане и внасяне на всякакви и всички данъци, осигурителни вноски и др., за които същият и неговите Подизпълнители за задължени лица, по отношение на Фонд „Безработица”, вноските за социално, пенсионно осигуряване, пенсии и други подобни, наложени от действащи и бъдещи разпоредби на властите по отношение на надница, заплата, или друго възнаграждение, платимо на персонал, нает от ИЗПЪЛНИТЕЛЯ и неговите Подизпълнители във връзка с изпълнението на Услугата.

10. Лицата, за които ИЗПЪЛНИТЕЛЯТ отговаря, включват неговите работници, служители, представители, консултанти, Подизпълнители и подизпълнители на всяко едно.

11. Някоя разпоредба от настоящия Договор (изрична или подразбираща се) не ограничава отговорността на ИЗПЪЛНИТЕЛЯ във връзка с изпълнението на неговите задължения по настоящия Договор.

ВЪЗЛОЖИТЕЛ

ИЗПЪЛНИТЕЛ:



Приложение № 12

Ред за изготвяне и приемане на фактури

1. ИЗПЪЛНИТЕЛЯТ издава данъчна фактура, носеща номера на настоящия Договор, съдържаща реквизитите, изисквани от Закона за счетоводството, която трябва да е с номер на договор и номер на поръчка от САП и да е придружена с разходно-оправдателна информация, изискана съгласно Договора или от ВЪЗЛОЖИТЕЛЯ. Фактурата се издава в срок до 5 (пет) дни от датата на подписване на протокола за изпълнението или за съответната част/етап от него без възражение, надлежно подписан от двете страни. Към фактурата се прилага копие от протокола за извършената работа.

2. При пълно и точно изпълнение на условията на настоящия Договор, ВЪЗЛОЖИТЕЛЯТ заплаща сумата, посочена във фактурата.

3. В случай, че ВЪЗЛОЖИТЕЛЯТ е заплатил по погрешка на ИЗПЪЛНИТЕЛЯ сума, включително и неправилно начислена като ДДС, ИЗПЪЛНИТЕЛЯТ се задължава незабавно да възстанови тази сума на ВЪЗЛОЖИТЕЛЯ.

4. Плащанията от страна на ВЪЗЛОЖИТЕЛЯ по настоящия Договор не подлежат на облагане с данък, освен ДДС и удържките, предвидени със закон. В частност, ако по отношение на плащане по настоящия Договор се наложи удържане на данък при източника, ВЪЗЛОЖИТЕЛЯТ трябва да удържи този данък от сумата на плащането и да го внесе по сметка на Националната агенция по приходите. При тези обстоятелства, плащанията към ИЗПЪЛНИТЕЛЯ ще представляват сумите дължими по настоящия Договор, намалени с удържания данък при източника съгласно закона. В тежест на ИЗПЪЛНИТЕЛЯ е да докаже съответните основания за неначисляване на данък при източника.

5. Документи на хартиен носител се изпращат по пощенски път до:

Ей И Ес Юръп Сървисис ЕООД

Отдел „Обработка на входящи фактури“

1407 София, България

Бул. „Черни връх“ №32А, Офис сграда „Ариес“, ет. 1

**Важно: Съгласно българските данъчни изисквания ще бъдат обработвани само оригинални фактури. Сканирани копия изпратени на адрес [emea.apinvoices@aes.com](mailto:emea.apinvoices@aes.com) ще бъдат обработвани, само ако са подпечатани и подписани от доставчика с “Вярно с оригинала”.**

6. Електронни фактури се изпращат на общ електронен адрес:

[emea.apinvoices@aes.com](mailto:emea.apinvoices@aes.com)

Издаването и изпращане на електронни фактури на този общ електронен адрес ще допринесе много за по-бързата и ефективна обработка на документите на ИЗПЪЛНИТЕЛЯ и плащане.

7. Фактурите следва да бъдат в Adobe PDF формат;

7.1. Всяка отделна фактура трябва да е изпратена в отделен e-mail.

7.2. Всяка отделна фактура може да се състои от повече от една страница;

Образецът на документация за обществени поръчки

7.3. Към всяка фактура се прилагат документите, регламентирани в раздел ПРЕДАВАНЕ И ПРИЕМАНЕ НА ИЗПЪЛНЕНИЕТО. ИЗПЪЛНИТЕЛЯТ добавя документите като допълнителни страници към фактурата;

7.4. В заглавието (Subject) на e-mail, към който е приложена фактура се включва ключовата дума „Фактура“ на български или „Invoice“ на английски език, за автоматична и по-бърза обработка от системата;

7.5. Ако ИЗПЪЛНИТЕЛЯТ е издал и изпратил електронна фактура, не е необходимо да изпраща повторно хартиено копие.

### **3. Ръчно изписани фактури**

Ако ИЗПЪЛНИТЕЛЯТ все още издава ръчно изписани фактури, ВЪЗЛОЖИТЕЛЯТ не носи отговорност за възможни забавяния в тяхното осчетоводяване и плащане.